

Verzia: Dátum revízie: 04. 03. 2023

Ochranné známky

LAUNCH je registrovaná ochranná známka spoločnosti LAUNCH TECH CO., LTD. v Číne a ďalších krajinách. Všetky ostatné značky sú ochrannými známkami alebo registrovanými ochrannými známkami príslušných vlastníkov.

Informácie o autorských právach

Copyright© 2022 LAUNCH TECH CO., LTD. (skrátene nazývaná aj LAUNCH). Všetky práva vyhradené. Žiadna časť tejto publikácie nesmie byť reprodukováná, ukladaná do vyhľadávacieho systému alebo prenášaná v akejkoľvek forme alebo akýmkoľvek spôsobom, či už elektronicky, mechanicky, fotokopírovaním a nahrávaním alebo iným spôsobom, bez predchádzajúceho písomného súhlasu.

Vyhlasenie: „Ďakujeme vám za návštevu: Spoločnosť LAUNCH vlastní všetky práva duševného vlastníctva k softvéru používanému týmto produktom. V prípade akýchkoľvek činností spätného inžinierstva alebo crackovania softvéru spoločnosť LAUNCH zablokuje používanie tohto produktu a vyhradzuje si právo uplatniť svoje zákonné nároky.“

Zrieknutie sa záruk a obmedzenie zodpovednosti

Všetky informácie, ilustrácie a špecifikácie v tejto príručke vychádzajú z najnovších informácií dostupných v čase vydania.

Vyhradzujeme si právo na zmeny kedykoľvek a bez predchádzajúceho upozornenia. Nezodpovedáme za žiadne priame, osobitné, náhodné, nepriame škody ani za žiadne následné ekonomické škody (vrátane ušlého zisku) spôsobené používaním tohto dokumentu.

Používanie tejto príručky

Táto príručka obsahuje pokyny na používanie zariadenia.

Niektoré obrázky zobrazené v tejto príručke môžu obsahovať moduly a voliteľné zariadenia, ktoré nie sú súčasťou vášho systému.

Používajú sa nasledujúce konvencie.

Tučný text

Tučný text sa používa na zvýraznenie voliteľných položiek, ako sú tlačidlá a možnosti ponuky.

Príklad:

Kliknite na tlačidlo **OK**.

Poznámky a dôležité informácie Poznámky

POZNÁMKA obsahuje užitočné informácie, napríklad doplňujúce vysvetlenia, tipy a komentáre.

Príklad:



Poznámka: Nezabudnite po použití vybrať konektor VCI z DLC vozidla.

Upozornenie:

Varovanie označuje nebezpečnú situáciu, ktorá by mohla spôsobiť ľahké alebo stredne ťažké zranenie obsluhy alebo osôb v okolí, ak sa jej nezabráni.

Príklad:



Príklad: Upozornenie: Vyhľadávanie a používanie kódov DTC na riešenie problémov s prevádzkou vozidla je len jednou súčasťou celkovej diagnostickej stratégie. Nikdy nevymeňte diel len na základe definície kódu DTC. Každý kód DTC má súbor testovacích postupov, pokynov a vývojových diagramov, ktoré je potrebné dodržiavať, aby sa potvrdilo miesto problému. Tieto informácie nájdete v servisnej príručke vozidla.

Nebezpečenstvo

Nebezpečenstvo označuje bezprostredne hroziacu alebo potenciálne nebezpečnú situáciu, ktorá, ak sa jej nezabráni, môže mať za následok smrť alebo vážne zranenie obsluhy alebo osôb v okolí.

Príklad: Nebezpečenstvo, ktoré môže nastať v dôsledku úrazu, sa týka napr.:



Nebezpečenstvo: Ak musíte riadiť vozidlo, aby ste mohli vykonať postup odstraňovania porúch, vždy si nechajte pomôcť druhou osobou. Pokus o riadenie a súčasnú obsluhu diagnostického nástroja je **nebezpečný** a mohol by spôsobiť vážnu dopravnú nehodu.

Ilustrácie

Ilustrácie použité v tejto príručke sú vzorové, skutočná obrazovka testu sa môže u každého testovaného vozidla líšiť. Dodržiavajte názvy ponúk a pokyny na obrazovke, aby ste vykonali správny výber možností.

Dôležité bezpečnostné opatrenia

Aby ste predišli zraneniam osôb, poškodeniu majetku alebo náhodnému poškodeniu výrobku, pred použitím nástroja si prečítajte všetky informácie uvedené v tejto časti.



NEBEZPEČENSTVO

- Ak je motor v prevádzke, udržiavajte servisný priestor dobre vetraný alebo pripojte k výfukovému systému motora systém na odvod výfukových plynov zo stavby. Motory produkujú rôzne jedovaté zlúčeniny (uhlíkovodíky, oxid uhoľnatý, oxidy dusíka atď.), ktoré spôsobujú spomalenie reakcie a môžu mať za následok smrť alebo vážne zranenia osôb.
- Používajte priloženú batériu a napájací adaptér. Pri výmene batérie za nesprávny typ hrozí nebezpečenstvo výbuchu.
- **NEPOKÚŠAJTE** sa používať náradie počas riadenia vozidla. Zverte obsluhu náradia druhej osobe. Akékoľvek rozptýlenie môže spôsobiť nehodu.



VAROVANIE

- Testovanie automobilov vykonávajte vždy v bezpečnom prostredí.
- Nepripájajte ani neodpájajte žiadne testovacie zariadenia, ak je zapnuté zapaľovanie alebo beží motor.
- Pred naštartovaním motora nastavte radiacu páku do neutrálu (v prípade manuálnej prevodovky) alebo do polohy Park (v prípade automatickej prevodovky), aby ste predišli zraneniu.
- **NIKDY** nefajčite a nedovoľte, aby sa v blízkosti akumulátora alebo motora objavili iskry alebo plamene. Nepoužívajte náradie vo výbušnom prostredí, napríklad v prítomnosti horľavých kvapalín, plynov alebo silného prachu.
- Majte po ruke hasiaci prístroj vhodný na benzínové/chemické/elektrické požiare.
- Pri testovaní alebo opravách vozidiel používajte ochranné okuliare schválené podľa ANSI.
- Pred hncie kolesá umiestnite podložky a počas testovania nikdy nenechávajte vozidlo bez dozoru.
- Pri práci v blízkosti zapaľovacej cievky a viečka rozdeľovača buďte obzvlášť opatrní,

zapaľovacích káblov a zapaľovacích sviečok. Tieto súčasti vytvárajú počas chodu motora nebezpečné napätie.

- Aby nedošlo k poškodeniu prístroja alebo generovaniu nesprávnych údajov, uistite sa, že akumulátor vozidla je plne nabitý a že pripojenie k DLC (Data Link Connector) je voľné a bezpečné.
- Autobatérie obsahujú kyselinu sírovú, ktorá je škodlivá pre pokožku. Pri práci sa treba vyhnúť priamemu kontaktu s autobatériami. Udržujte zdroje zapálenia vždy v dostatočnej vzdialenosti od akumulátora.
- Nástroje udržiavajte suché, čisté, bez oleja, vody alebo masťoty. V prípade potreby použite jemný čistiaci prostriedok na čistú handričku na vyčistenie vonkajšieho povrchu zariadenia.
- Udržujte odev, vlasy, ruky, nástroje, skúšobné zariadenia atď. mimo dosahu všetkých pohyblivých alebo horúcich častí motora.
- Nástroje a príslušenstvo skladujte v uzamknutom priestore mimo dosahu detí.
- Nepoužívajte náradie, ak stojí vo vode.
- Nevystavujte náradie ani napájací adaptér dažďu alebo vlhkosti. Vniknutie vody do náradia alebo napájacieho adaptéra zvyšuje riziko úrazu elektrickým prúdom.
- Toto náradie je uzavretá jednotka. Vo vnútri sa nenachádzajú žiadne časti, ktoré by mohol opravovať konečný používateľ. Všetky vnútorné opravy musí vykonávať autorizovaný servis alebo kvalifikovaný technik. V prípade akýchkoľvek otázok sa obráťte na predajcu.
- Nástroj uchovávajte v dostatočnej vzdialenosti od magnetických zariadení, pretože ich žiarenie môže poškodiť obrazovku a vymazať údaje uložené v nástroji.
- Nepokúšajte sa vymeniť vnútornú dobíjateľnú lítiovú batériu. Obráťte sa na predajcu a požiadajte o výmenu z výroby.
- Neodpájajte batériu ani žiadne káble vo vozidle, keď je zapnutý zapaľovací spínač, pretože by mohlo dôjsť k poškodeniu snímačov alebo riadiacej jednotky.
- Do blízkosti riadiacej jednotky neumiestňujte žiadne magnetické predmety. Pred vykonaním akýchkoľvek zväracích prác na vozidle odpojte napájanie ECU.
- Pri vykonávaní akýchkoľvek operácií v blízkosti ECU alebo snímačov postupujte s zvýšenou opatnosťou. Pri demontáži PROM sa uzemnite, inak by ECU a snímače poškodil statickou elektrinou.
- Pri opätovnom pripájaní konektora zväzku ECU sa uistite, že je pevne pripojený, inak môže dôjsť k poškodeniu elektronických prvkov, napríklad integrovaných obvodov vo vnútri ECU.

Vyhlásenie FCC

Akékolvek zmeny alebo úpravy, ktoré nie sú výslovne schválené stranou zodpovednou za zhodu, môžu viesť k strate oprávnenia používateľa na prevádzku zariadenia.

Toto zariadenie je v súlade s časťou 15 pravidiel FCC. Prevádzka podlieha nasledujúcim dvom podmienkam: (1) Toto zariadenie nesmie spôsobiť škodlivé rušenie a (2) toto zariadenie musí akceptovať akékolvek prijaté rušenie, vrátane rušenia, ktoré môže spôsobiť nežiaduce fungovanie.

Poznámka: Toto zariadenie bolo testované a bolo zistené, že spĺňa limity pre digitálne zariadenia triedy B podľa časti 15 pravidiel FCC. Tieto limity sú navrhnuté tak, aby poskytovali primeranú ochranu pred škodlivým rušením v obytných priestoroch.

Toto zariadenie generuje, využíva a môže vyžarovať vysokofrekvenčnú energiu a ak nie je nainštalované a používané v súlade s pokynmi, môže spôsobiť škodlivé rušenie rádiovkej komunikácie. Neexistuje však žiadna záruka, že v konkrétnej inštalácii k rušeniu nedôjde. Ak toto zariadenie spôsobuje škodlivé rušenie rozhlasového alebo televízneho príjmu, čo je možné zistiť vypnutím a zapnutím zariadenia, odporúčame používateľovi, aby sa pokúsil rušenie odstrániť jedným alebo viacerými z nasledujúcich opatrení:

- Zmeňte smer alebo umiestnenie prijímacej antény.
- Zväčšite vzdialenosť medzi zariadením a prijímačom.
- Pripojte zariadenie do zásuvky v inom okruhu, ako je ten, ku ktorému je pripojený prijímač.
- Poradte sa s predajcom alebo skúseným technikom v oblasti rozhlasu/televízie.

Upozornenie IC

Toto zariadenie obsahuje vysieláč (vysielače) oslobodený (oslobodené) od licencie, ktorý (ktoré) je (sú) v súlade s licenciou oslobodenou od RSS kanadského úradu pre inovácie, vedu a hospodársky rozvoj.

Prevádzka podlieha nasledujúcim dvom podmienkam:

- (1) Toto zariadenie nesmie spôsobovať rušenie.
- (2) Toto zariadenie musí byť odolné voči akémukoľvek rušeniu, vrátane rušenia, ktoré môže spôsobiť nežiaduce fungovanie zariadenia.

Toto zariadenie je v súlade s CNR kanadského úradu pre inovácie, vedu a hospodársky rozvoj platnými pre rádiové zariadenia oslobodené od licencie. Prevádzka je povolená za týchto dvoch podmienok:

- (1) zariadenie nesmie spôsobovať rušenie a
- (2) užívateľ zariadenia musí akceptovať akékoľvek rádiové rušenie, ktorému je vystavený, aj keď toto rušenie môže ohroziť jeho prevádzku.

Toto zariadenie bolo navrhnuté a vyrobené tak, aby spĺňalo limity vystavenia rádiovkej frekvenčnej energii stanovenej Industry Canada (IC), Európskou úniou a ďalšími krajinami.

Model: OADD-PO0805A

Vzdialenosť výrobku od ľudského tela pri bežnom používaní je 0 mm, limit vystavenia RF energii je 1,6 W/kg. Najvyššia uvedená hodnota vystavenia RF žiareniu je 0,257 W/kg.

OBSAH

1 Úvod	1
1.1 Profil výrobku	1
1.2 Komponenty a ovládacie prvky	2
1.2.1 Displej.....	2
1.2.2 Konektor VCI	4
1.3 Technické parametre	6
1.4 Zoznam balení	6
2 Prvé použitie	8
2.1 Nabíjanie a zapnutie	8
2.2 Rozloženie obrazovky.....	8
2.3 Základné gestá	8
2.4 Zmena jazyka systému	9
2.5 Nastavenie jasu.....	9
2.6 Nastavenie režimu spánku	9
2.7 Nastavenie siete	10
3 Začíname	11
3.1 Registrácia a aktualizácia	11
3.2 Ponuka úloh	13
4 Pripojenie	16
4.1 Príprava	16
4.2 Pripojenie vozidla	16
4.2.1 Pripojenie vozidla OBD II.....	17
4.2.2 Pripojenie vozidla bez OBD II.....	17
5 Diagnostika	19
5.1 Inteligentná diagnostika	19
5.2 Lokálna diagnostika	22
5.2.1 Správa o stave (rýchly test).....	28
5.2.2 Skenovanie systému	32
5.2.3 Výber systému	32
5.3 Diaľková diagnostika.....	43
5.3.1 Pridať priateľov	43
5.3.2 Začatie odosielania okamžitých správ.....	45

SPUSTEN

5.3.3 Spustenie vzdialenej diagnostiky (medzi zariadeniami).....	46
5.3.4 Spustenie vzdialenej diagnostiky (zariadenie na PC).....	49
5.4 Spätná väzba	51
5.5 História diagnostiky	52
6 Funkcie servisu (resetovanie)	53
6.1 Reset kontroly údržby (reset oleja)	53
6.2 Resetovanie elektronickej parkovacej brzdy (BRAKE RESET).....	53
6.3 Reset uhla riadenia (SAS Reset).....	54
6.4 Odvzdušnenie ABS	54
6.5 Adaptívne učenie snímača polohy kľuky (GEAR LEARN).....	54
6.6 Kompatibilita s protikradnou ochranou (IMMO)	54
6.7 Kódovanie vstrekovačov (INJECTOR).....	55
6.8 Zhoda s batériou (BAT. RESET)	55
6.9 Regenerácia DPF (DPF REG.).....	55
6.10 Prispôsobenie škrtiacej klapky (ELEC. THROTTLE RLRN).....	56
6.11 Zosúladenie s prevodovkou (GEARBOX).....	56
6.12 Nastavenie svetlomotov (AFS RESET)	56
6.13 Inicializácia strešného okna (SUNROOF).....	56
6.14 Kalibrácia úrovne odpruženia (SUS RESET).....	56
6.15 Nastavenie EGR.....	56
6.16 Kalibrácia sedadiel.....	57
6.17 Reset pneumatík	57
6.18 Odvzdušnenie chladickej kvapaliny.....	57
6.19 Resetovanie AdBlue	57
6.20 Resetovanie senzora NOx	57
6.21 Prehrávanie/inicializácia klimatického systému.....	57
6.22 Detekcia vysokého napätia batérie (HIGH VOLTAGE BATTERY).....	57
6.23 Kalibrácia systému Windows.....	58
6.24 Zmena jazyka	58
6.25 Reset A/F.....	58
6.26 Režim prepravy.....	58
6.27 Resetovanie zastavenia/spustenia.....	58
6.28 Resetovanie inteligentného tempomatu	58
6.29 Sledovanie vyváženia výkonu motora.....	59
6.30 Regenerácia filtra pevných častíc (GPF)	59

SPUSTEN

1E 6.31	Kalibrácia uhla motora	59
6.32	Resetovanie tlaku v pneumatikách (TPMS RESET)	59
6.33	Programovanie IMMO	59
6.34	Zhodné turbodúchadlo	59
6.35	Zhoda spojky	59
6.36	Zhoda FRM	60
6.37	Resetovanie ECU	60
7	Aktualizácia softvéru	61
7.1	Aktualizácia diagnostického softvéru a aplikácie	61
7.2	Aktualizácia často používaného softvéru	62
7.3	Obnovenie predplatného	62
8	Doplnkové moduly	64
8.1	ADAS (kalibrácia)	64
8.2	TPMS	64
8.3	Osciloskop	64
8.4	S2-2 Senzorová skrinka	64
8.5	Multimeter S2-2	64
8.6	BST360 (tester batérií)	65
8.7	Programátor imobilizéra	65
8.8	Videoskop	65
9	Informácie pre používateľov	66
9.1	Moja správa	66
9.2	VCI	66
9.3	Správa VCI	66
9.4	Aktivácia VCI	66
9.5	Oprava firmvéru	67
9.6	Ukážka	67
9.7	Moja objednávka	67
9.8	Karta na predĺženie predplatného	67
9.9	Profil	67
9.10	Zmena hesla	68
9.11	Nastavenia	68
9.11.1	Jednotky	68
9.11.2	Informácie o obchode	68

SPUSTEN

1E 9.11.3 Sada tlačiarň	69
9.11.4 Orientácia	70
9.11.5 Vymazať vyrovnávaciu pamäť	71
9.11.6 O stránkach	71
9.11.7 Automatická aktualizácia diagnostického softvéru	71
9.11.8 Správa účtu zariadenia	71
9.11.9 Prihlásenie/odhlásenie	73
9.12 Vymazanie diagnostického softvéru	73
10 ČASTO Kladené otázky	74

1 Úvod

1.1 Profil produktu

Je dedičstvom pokročilej diagnostickej technológie LAUNCH a vyznačuje sa tým, že pokrýva širokú škálu vozidiel, má výkonné funkcie a poskytujúce presné výsledky testov.

Prostredníctvom jednoduchého Bluetooth spojenia medzi zariadením VCI (Vehicle Communication Interface) a tabletom s displejom dosahuje kompletnú diagnostiku porúch modelu vozidla a celého systému vozidla, ktorá zahŕňa čítanie DTC, vymazanie DTC, čítanie dátového toku, test aktivácie a špeciálne funkcie. Okrem toho využíva výhody mobilného internetu a integruje aj funkcie Aktualizácia jedným kliknutím, Vzdialená diagnostika a Oprava dát, ktoré pomáhajú efektívnejšie diagnostikovať problémy vozidla a výrazne zvyšujú retenciu zákazníkov.

Má nasledujúce funkcie:

- **Inteligentná diagnostika:** Tento modul umožňuje použiť informácie VIN aktuálne identifikovaného vozidla na prístup k jeho údajom (vrátane informácií o vozidle, historických diagnostických záznamov) z cloudového servera na vykonanie rýchleho testu, čím sa eliminujú dohady a ručný výber ponúk krok za krokom.
- **Lokálna diagnostika:** Na spustenie diagnostickej relácie postupujte krok za krokom podľa pokynov na obrazovke. Medzi funkcie diagnostiky patria: - diagnostika, ktorá sa vykonáva na základe údajov z počítača: Čítanie DTC, Vymazanie DTC, Čítanie DTC, Dátový tok, Špeciálne funkcie atď.
- **Diaľková diagnostika:** Cieľom tejto možnosti je pomôcť servisom alebo technikom spustiť okamžité zasielanie správ a diaľkovú diagnostiku, čím sa urýchli oprava.
- **Servisné funkcie:** V rámci tejto funkcie je možné vykonávať servisné prehliadky a diagnostiku, napr.: Ponúka fotovanie, resetovanie, prehrávanie a ďalšie servisné funkcie, ktoré pomáhajú vozidlám vrátiť sa do stavu po oprave alebo výmene.
- **Aktualizácia jedným kliknutím:** Umožňuje aktualizovať diagnostický softvér online.
- **Kalibrácia ADAS:** Umožňuje vykonávať kalibráciu pokročilého asistenčného systému vodiča (ADAS). Túto funkciu je potrebné aktivovať pred bežným používaním a funguje iba so špecifickým kalibračným nástrojom ADAS (predáva sa samostatne).
- **TPMS:** Konfiguruje nástroj ako profesionálny servisný nástroj systému monitorovania tlaku v pneumatikách (TPMS). Musí pracovať so zariadením TSGUN (predáva sa

samostatne) na vykonávanie všetkých druhov rôznych funkcií TPMS.

- **Obchodný dom:** TPMG (TPMG) je vybavený systémom na meranie tlaku v pneumatikách: Umožňuje predplatiť si niektoré ďalšie softverové alebo servisné funkcie, ktoré nie sú integrované v nástroji online.
- **Diagnostická anamnéza:** Táto funkcia umožňuje rýchly prístup k testovaným vozidlám a používatelia si môžu vybrať, či si chcú zobrazit' protokol o teste, alebo pokračovať v poslednej operácii bez toho, aby museli začínať od začiatku.
- **Spätná väzba:** Umožňuje nám zaslať problém s vozidlom na analýzu a odstránenie problémov.
- **Pokrytie vozidiel:** V prípade, že ide o vozidlo, ktoré je v prevádzke, je možné vykonať testovanie: Rýchly výber na zobrazenie modelov vozidiel, ktoré nástroj pokrýva.
- **Doplnkové moduly:** V prípade, že ide o vozidlo, ktoré je v prevádzke, môžete si vybrať, či ide o vozidlo, ktoré je v prevádzke, voľiteľné moduly. Ako doplnkové moduly sú k dispozícii tester BST 360, senzorbox S2-2, multimeter a videoskop atď., ktoré rozširujú možnosti funkcie náradia.

1.2 Súčiastky a ovládacie prvky

Diagnostický systém má dve hlavné súčasti:

- Zobrazovací tablet – centrálny procesor a monitor systému (pozri kapitolu „1.2.1“).
- Zariadenie VCI – zariadenie na prístup k údajom o vozidle (pozri kapitolu „1.2.2“).

1.2.1 Zobrazovací tablet

Tablet funguje ako centrálny spracovateľský systém, ktorý slúži na prijímanie a analýzu živých údajov o vozidle zo zariadenia VCI a následné zobrazenie výsledku testu.

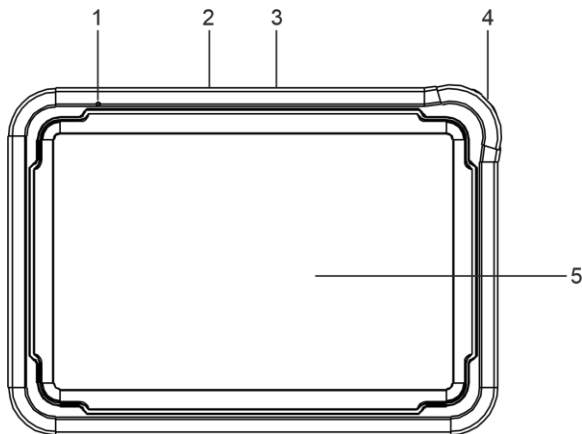

1 **Mikrofón**

2 **Port USB typu A**

- Pripojuje sa k konektoru VCI na vykonávanie diagnostiky vozidla prostredníctvom USB kábla.

3 **Port USB typu C**

- Pripája sa k kompatibilným doplnkovým modulom (napr. Videoscope) alebo USB pamäťovým zariadeniam.

4 **Tlačidlo POWER**

- Pripája sa k zásuvke striedavého prúdu na nabíjanie.
- Pripojuje sa k počítaču na výmenu dát.

V režime vypnutia stlačením na 3 sekundy tablet zapnete. V zapnutom režime:

- Ak je LCD displej vypnutý, stlačte ho raz, aby ste ho aktivovali. Ak sa LCD displej rozsvieti, stlačte ho raz, aby ste LCD displej vyplli.
- Stlačením a podržaním po dobu 3 sekúnd ho vypnete.
- Stlačením a podržaním po dobu 8 sekúnd vykonáte nútené vypnutie.

5 **LCD displej**

Zobrazuje výsledok testu.

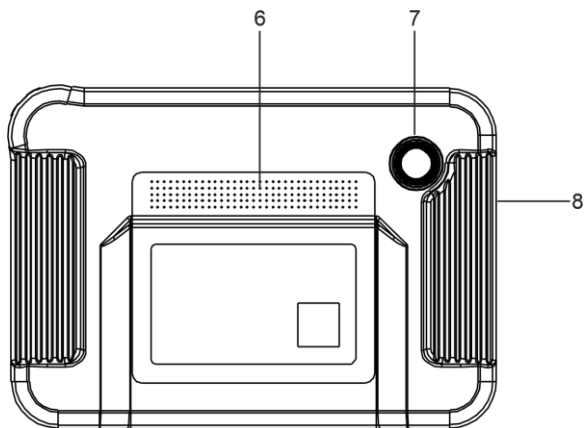

6 **Reproduktory**

7 **Zadná kamera**

8 **Mikrofón**

1.2.2 Konektor VCI

Konektor VCI slúži ako zariadenie na komunikáciu s vozidlom, ktoré sa používa na pripojenie k zásuvke DLC (Data Link Connector) vozidla prostredníctvom diagnostického kábla na čítanie údajov z vozidla a ich následné odoslanie do tabletu.



Poznámka: Nezapadnite po použití vybrať konektor VCI z konektora DLC vozidla.

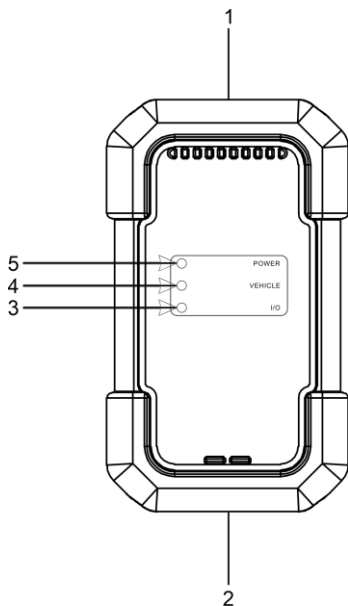

1	Diagnostický konektor OBD-15	Pripája sa k DLC OBD II vozidla prostredníctvom diagnostického kábla.
2	Port USB	Pripája VCI k tabletu na vykonávanie diagnostiky vozidla prostredníctvom USB kábla.
3	Indikátor I/O	<ul style="list-style-type: none"> • Svetí modro, keď VCI komunikuje s tabletom prostredníctvom Bluetooth. • Svetí červeno, keď je VCI pripojené k tabletu prostredníctvom USB kábla.
4	Indikátor vozidla	Svetí zeleno a bliká, keď VCI komunikuje s vozidlom.
5	Indikátor napájania	Svetí červeno, keď je VCI zapnuté.

1.3 Technické parametre

Displej tabletu

Operačný systém	Android
Pamäť	4 GB
Úložisko	64 GB
Displej	8-palcový kapacitný dotykový displej s rozlíšením 1280 x 800 pixelov
Fotoaparát	Zadný fotoaparát s rozlíšením 8,0 MP
Pripojenie	<ul style="list-style-type: none">• Wi-Fi (802.11a/b/g/n/ac)• Bluetooth
Prevádzková teplota	0 °C~ 50°C
Skladovacia teplota	-20 °C~ 70°C

Konektor VCI

Pracovné napätie	9 ~18 V
Spotreba energie	≤2,0 W
Pracovná teplota	-10 °C~ 50°C
Relatívna vlhkosť	20 % ~ 90 %

1.4 Zoznam obsahu balenia

Nasledujúci zoznam balenia je iba orientačný. V rôznych destináciách sa príslušenstvo môže líšiť. Podrobné informácie získate u predajcu alebo si pozrite zoznam balenia dodávaný spolu s týmto náradím.

Č.	Položka	Popis	Množstvo
1	Tablet s displejom	Označuje výsledok testu.	1
2	Konektor VCI	Zariadenie na prístup do vozidla pod napätím	1

SPUSTEN**IE**

		dat.	
3	HDB15F až HD15F diagnostický kábel	<ul style="list-style-type: none">• Pripája sa k adaptéru HD15F na OBD II a k VCI pre štandardnú diagnostickú zásuvku OBD II.• Pripája sa k adaptéru, ktorý nie je 16-pinový (predáva sa samostatne), a k VCI pre inú ako OBD II diagnostickú zásuvku.	1
4	HD15F k OBD II adaptéra	Pripája sa k diagnostickému konektoru OBD II vozidla a k diagnostickému káblu.	1
5	Obálka s heslom	List papiera so sériovým číslom výrobku a aktivačným kódom pre registráciu výrobku.	1
6	Napájací adaptér	Nabíja tablet cez sieťovú zásuvku.	1+ 2 (prepínanie adaptérov)
7	Kábel USB typu A na typ C	<ul style="list-style-type: none">• Pripája diagnostický prístroj k zásuvke striedavého prúdu / počítaču na nabíjanie / výmenu dát.• Pripája konektor VCI k diagnostickému nástroju na vykonávanie diagnostiky vozidla.	1
8	Viacjazyčný stručný návod na použitie		1
9	Používateľská príručka		1

2 Prvé použitie

2.1 Nabíjanie a zapnutie

1. Na nabíjanie tabletu použite priložený napájací adaptér.
2. Po dokončení nabíjania tablet zapnite stlačením tlačidla POWER. Systém sa začne inicializovať a následne sa zobrazí úvodná obrazovka.



Poznámka: Ak sa akumulátor dlhší čas **nepoužíva** alebo je úplne vybitý, je normálne, že sa náradie počas nabíjania nezapne. Nabíjajte ho 5 minút a potom ho zapnite.



Upozornenie: Ak je akumulátor nabitý, je **potrebné** ho vložiť do zásuvky: Na nabíjanie náradia používajte priložený napájací adaptér. Za prípadné škody alebo straty spôsobené použitím iného ako dodaného napájacieho adaptéra nemôžeme niesť žiadnu zodpovednosť.

Stlačte tlačidlo [POWER] na 3 sekundy, na obrazovke sa zobrazí ponuka možností. Ťuknite na **Power off (Vypnúť)** pre vypnutie náradia.

2.2 Rozloženie obrazovky

V spodnej časti obrazovky je k dispozícii päť tlačidiel.



Domov: Prejde na domovskú obrazovku systému Android.



Nedávne aplikácie: Zobrazí naposledy spustené a otvorené aplikácie.



Pripojenie VCI: Zobrazuje, či je zariadenie VCI správne pripojené alebo či je pripojené k internetu.



Snímka obrazovky: Zachytí aktuálnu obrazovku.



Späť: Vráti sa na predchádzajúcu obrazovku.

2.3 Základné gestá



Jedno ťuknutie: Výber položky alebo spustenie programu.



Dvojité ťuknutie: Zväčšenie tak, aby sa text na webovej stránke zobrazil v stĺpci, ktorý sa zmestí na obrazovku zariadenia.



Dlhé stlačenie: Ťuknite na aktuálne rozhranie alebo oblasť a podržte prst, kým sa na obrazovke nezobrazí kontextové menu, a potom prst uvoľnite.



Posunutie: Ťuknite na tlačidlo a **stlačte** tlačidlo : Ak chcete prejsť na rôzne stránky.



Presunutie: Ťuknite na ikonu aplikácie a presuňte ju na iné miesto.



Rozťahovanie/zbiehanie: Ak chcete manuálne priblížiť obraz, položte dva prsty na obrazovku a potom ich rozťiahnite. Ak chcete manuálne zmenšiť priblíženie, položte dva prsty na obrazovku od seba a potom ich stlačte k sebe.

2.4 Zmena jazyka systému

Nástroj podporuje viacero systémových jazykov. Ak chcete zmeniť jazyk nástroja, postupujte takto:

1. Na domovskej obrazovke ťuknite na **Nastavenia** -> **Systém** -> **Jazyk a zadávanie** -> **Jazyky**.
2. Kliknite na položku **Pridať jazyk** a potom vyberte požadovaný jazyk zo zoznamu.
3. Kliknite na požadovaný jazyk, podržte ho a pretiahnite ho do hornej časti obrazovky a potom ho uvoľnite, systém sa zmení na cieľový jazyk.

2.5 Nastavenie jasů



Poznámka: Zníženie jasů obrazovky pomáha šetriť energiu batérie.

1. Na domovskej obrazovke ťuknite na **Nastavenia** -> **Displej** -> **Úroveň jasů**.
2. Posuňte posuvník a nastavte požadovanú úroveň.

2.6 Nastavenie režimu spánku

Ak počas nastaveného času v režime pohotovosti nevykonáte žiadnu činnosť, obrazovka sa automaticky uzamkne a systém prejde do režimu spánku, aby šetřil energiu.

1. Na domovskej obrazovke ťuknite na **Nastavenia -> Displej -> Rozšírené -> Režim spánku**.
2. Vyberte požadovanú dobu spánku.

2.7 Nastavenie siete

Tablet má zabudovanú sieť Wi-Fi, ktorú môžete použiť na pripojenie k internetu. Akonáhle ste online, môžete zaregistrovať zariadenie, surfovať po internete, sťahovať aplikácie, posielat' e-maily, spúštat' vzdialenú diagnostiku a kontrolovať aktualizácie softvéru atď.

1. Na domovskej obrazovke ťuknite na **Nastavenia -> Sieť a internet -> WLAN**.
2. Posuňte prepínač Wi-Fi do polohy ON, tablet začne vyhľadávať dostupné bezdrôtové siete.
3. Vyberte bezdrôtovú sieť,
 - ak je vybraná sieť otvorená, tablet sa automaticky pripojí.
 - Ak je vybraná sieť šifrovaná, bude potrebné zadať heslo siete.
4. Keď sa zobrazí správa **Pripojené**, znamená to, že pripojenie Wi-Fi je dokončené.



Poznámka: Ak pripojenie Wi-Fi nie je potrebné, malo by byť vypnuté, aby sa šetrila energia batérie.

3 Začínáme

Noví používatelia musia pred začatím prejsť procesom registrácie používateľa.

3.1 Registrácia a aktualizácia

Podľa nižšie uvedených krokov vykonajte registráciu a aktualizáciu:

Kliknutím na ikonu aplikácie na domovskej obrazovke ju spustíte a následne kliknutím na **Login** prejdete do prihlasovacieho rozhrania diagnostického softvéru.

(Ak ste nový používateľ, postupujte podľa pokynov v časti A.)

(Ak ste sa zaregistrovali ako člen, prejdite k časti B a prihláste sa priamo do systému.) (Ak ste k tomuto nástroju priradili podúčt, prejdite k časti B a prihláste sa do systému.) (Ak ste zabudli heslo, prejdite k časti D a obnovte si nové heslo.)

A. Ak ste nový používateľ, kliknutím na položku **Nová registrácia** prejdete na stránku prihlásenia.

SPUSTEN

1E

Vyplňte informácie v jednotlivých poliach (položky označené * musia byť vyplnené). Po zadaniu kliknite na položku **Registrovať**, zobrazí sa nasledujúca obrazovka:

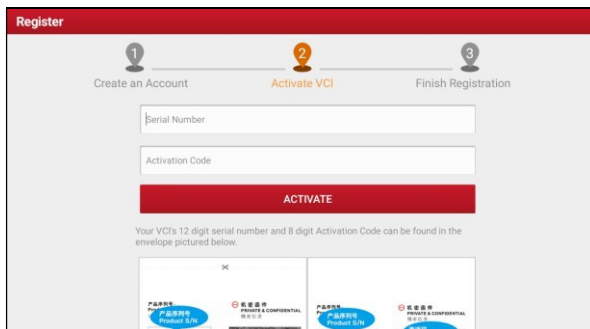

Zadajte 12-miestne sériové číslo produktu a 8-miestny aktivačný kód (nájdete ho na obálke s heslom) a potom kliknite na **Activate**.



Kliknutím na tlačidlo **OK** prejdite do aktualizáčného centra a aktualizujte všetok dostupný softvér.

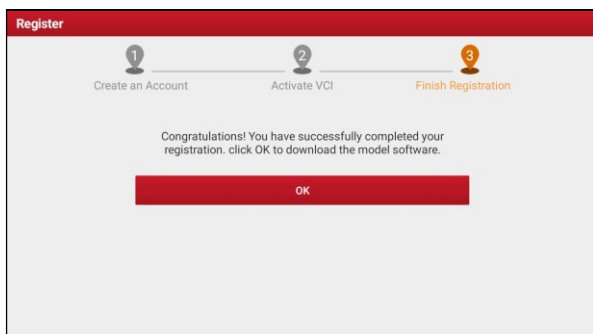

Po úspešnom dokončení registrácie sa automaticky nadviaže bezdrôtová komunikácia medzi tabletom a zariadením VCI a používateľ ju nemusí znovu konfigurovať.

B. Ak ste sa zaregistrovali ako člen, zadajte svoje meno a heslo a potom kliknutím na tlačidlo **PRIHLÁSIŤ** sa dostanete priamo na obrazovku hlavného menu.

 Poznámka: Tablet disponuje funkciou automatického ukladania. Po správnom zadaní používateľského mena a hesla ich systém automaticky uloží. Pri ďalšom prihlásení do systému nebudete vyzvaní na ručné zadanie prihlasovacích údajov.

C. Ak ste si vytvorili podúčet alebo ste k nástroju pripojili existujúci účet, kliknite na položku **Technician login (Prihlásenie technika)** a prihláste sa. Ďalšie podrobnosti o podúčtoch nájdete v kapitole 9.11.8.

D. Ak ste zabudli heslo, kliknite na položku **Retrieve password (Získať heslo)** a potom podľa pokynov na obrazovke nastavte nové heslo.

3.2 Ponuka úloh

Obsahuje predovšetkým nasledujúce položky:

Názov	Popis
Inteligentná diagnostika	<ul style="list-style-type: none"> Získanie údajov o vozidle z cloudového servera na vykonanie rýchleho testu prostredníctvom načítania VIN, aby sa predišlo rôznym poruchám vyplývajúcim z postupného výberu ponuky. Skontrolujte históriu opráv na internete.

Lokálna diagnostika	Diagnostikujte vozidlo ručne.
Servisné funkcie	Vykonávanie bežne používaných opráv a údržby.
Diaľková diagnostika	Cieľom tejto možnosti je pomôcť servisom alebo technikom spúšťať okamžité správy a vzdialenú diagnostiku, vďaka čomu sa oprava vykoná rýchlejšie.
TPMS	Konfiguruje tento nástroj ako profesionálny servisný nástroj TPMS (systém monitorovania tlaku v pneumatikách). Musí spolupracovať so zariadením TSGUN (predáva sa samostatne), aby mohol vykonávať všetky druhy rôznych funkcií TPMS.
Aktualizácia softvéru	Aktualizácia diagnostického softvéru vozidla a APK.
História diagnostiky	<ul style="list-style-type: none"> • Prístup k diagnostickým správam z predtým testovaných vozidiel. • Obnovenie predchádzajúcej operácie bez nutnosti začínať od začiatku.
Spätná väzba	Spätná väzba posledných 20 diagnostických protokolov na analýzu problémov.
ADAS	Vykonajte kalibráciu systému ADAS (Advanced Driver Assistance System). Je potrebné pracovať so špecifickým kalibračným nástrojom ADAS (predáva sa samostatne).
Obchodné centrum	Predplaťte si niektoré ďalšie softvérové alebo servisné funkcie, ktoré nie sú súčasťou online diagnostického nástroja.
Pokrytie vozidiel	Zobrazíť všetky modely vozidiel, ktoré nástroj pokrýva.
Informačné centrum	Obsahuje informácie o nástroji (užívateľská príručka k produktu a často kladené otázky), všeobecné informácie (vzdelávacie videá, katalóg produktov a spravodajstvo atď.) a informácie o opravách (k dispozícii sú rozsiahle údaje o údržbe).
Informácie pre používateľov	Správa VCI, hlásenia, zmena hesla, konfigurácia bezdrôtovej tlačiarne Wi-Fi, konfigurácia nastavení systému a odhlásenie atď.

SPUSTEN~~IE~~

Ďalšie moduly	Zahŕňa niektoré doplnkové moduly (napr. Videoscope a BST360 atď.), príručku k produktu a často kladené otázky atď.
----------------------	--

4 Pripojenie

4.1 Príprava

- Zapnite zapaľovanie.
- Napätie autobatérie je v rozmedzí 11–14 V.
- Škrtiaca klapka je v uzavretej polohe.
- Nájdite umiestnenie DLC.

Pre osobné vozidlá.

Konektor DLC (Data Link Connector) sa u väčšiny vozidiel zvyčajne nachádza 30 cm od stredu palubnej dosky, pod vodičom alebo v jeho blízkosti. U niektorých vozidiel so špeciálnou konštrukciou sa umiestnenie konektora DLC môže líšiť. Umiestnenie nájdete na nasledujúcom obrázku.

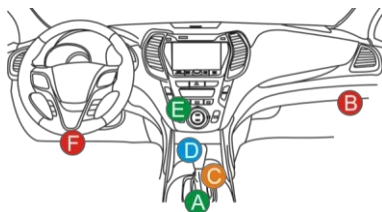

A. Opel, Volkswagen, Audi

B. Honda

C. Volkswagen

D. Opel, Volkswagen, Citroën

E. Changan

F. Hyundai, Daewoo, Kia, Honda, Toyota, Nissan, Mitsubishi, Renault, Opel, BMW, Mercedes-Benz, Mazda, Volkswagen, Audi, GM, Chrysler, Peugeot, Regal, Beijing Jeep, Citroën a ďalšie najobľúbenejšie modely.

Ak nemôžete nájsť DLC, vyhľadajte jeho umiestnenie v servisnej príručke vozidla.

4.2 Pripojenie vozidla

Spôsob pripojenia zariadenia VCI k DLC vo vozidle závisí od

konfigurácii vozidla nasledovne:

- Vozidlo vybavené riadiacim systémom OBD II zabezpečuje komunikáciu aj napájanie 12 V prostredníctvom štandardizovaného DLC.
- Vozidlo, ktoré nie je vybavené riadiacim systémom OBD II, zabezpečuje komunikáciu prostredníctvom pripojenia DLC a v niektorých prípadoch dodáva napätie 12 V cez zásuvku zapaľovača cigariet alebo cez pripojenie k batérii vozidla.

4.2.1 Pripojenie vozidla OBD II

Na pripojenie VCI k portu DLC vozidla použite priložený diagnostický kábel (diagnostický kábel HDB15F na HD15F+ HD15F na adaptér OBD II).

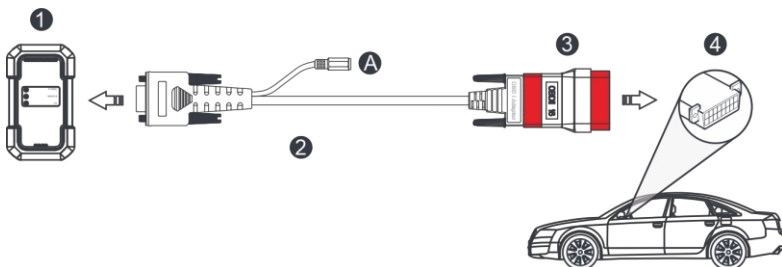

1. VCI
2. Dátový kábel HDB15F na HD15F
3. Adaptér HD15F na OBD II
4. Port DLC vozidla

4.2.2 Vozidlo bez OBD II Pripojenie

Pri vozidle, ktoré nie je vybavené systémom OBDII, sa pri pripájaní riadte vyššie uvedeným obrázkom.

1. Podľa typu portu DLC vozidla (4) vyberte vhodný adaptér zo sady adaptérov bez 16-pinového konektora (predáva sa samostatne).
2. Povoľte skrutky s uzáverom dátového kábla HDB15F na HD15F (2) a odpojte adaptér HD15F na OBD II (3) od dátového kábla.
3. Pripojte dátový kábel (2) s cieľovým adaptérom podľa obrázku uvedeného vyššie a dotiahnite skrutky. Ostatné kroky sa takisto uplatňujú.



Poznámka: Ak je konektor DLC poškodený alebo DLC nemá dostatočné napájanie, môžete

SPUSTEN

~~IE~~

získať napájanie niektorým z nasledujúcich spôsobov:

A. Kábel s batériovými svorkami (nie je súčasťou dodávky):

Pripojte jeden koniec kábla s batériovými svorkami k napájaciemu konektoru (A) diagnostického kábla a druhý koniec k batérii vozidla.

B. Kábel zapalovača cigariet (nie je súčasťou dodávky):

Pripojte jeden koniec kábla zapalovača cigariet k napájacej zásuvke (A) diagnostického kábla a druhý koniec k zásuvke zapalovača cigariet.

Ak sa rozhodnete vykonať diagnostiku vozidla pomocou dátového kábla, pripojte jeden koniec dátového kábla do VCI a druhý koniec do USB portu tabletu.

5 Diagnostika

5.1 Inteligentná diagnostika

Prostredníctvom jednoduchého Bluetooth spojenia medzi tabletom s displejom a VCI môžete ľahko získať informácie o VIN (identifikačnom čísle vozidla) aktuálne identifikovaného vozidla. Akonáhle je VIN úspešne identifikované, systém ho načíta zo vzdialeného servera a následne vás presmeruje na stránku s informáciami o vozidle bez nutnosti postupného manuálneho výberu ponúk.

Na stránke s informáciami o vozidle sú uvedené všetky historické diagnostické záznamy o vozidle, čo umožňuje technikovi získať celkový prehľad o poruchách vozidla. Okrem toho je na tejto stránke k dispozícii aj rýchly výber lokálnej diagnostiky a diagnostická funkcia na skrátenie času obchádzania a zvýšenie produktivity.

Poznámky:

- Pred použitím tejto funkcie sa uistite, že je VCI správne pripojené k DLC vozidla. Podrobné informácie o pripojení nájdete v kapitole 4.2 „Pripojenie vozidla“.
- Pre túto funkciu je potrebné stabilné sieťové pripojenie.

1. Kliknutím na položku **Intelligent Diagnose (Inteligentná diagnostika)** na obrazovke ponuky úlohou spustíte párovanie s VCI.
2. Po dokončení párovania tablet začne čítať VIN vozidla.

A. Ak sa VIN nájdete v databáze vzdialeného servera, zobrazí sa nasledujúca obrazovka:

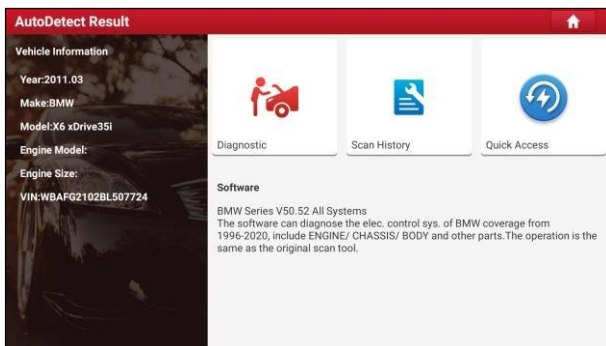

- Kliknutím na položku „Diagnostika“ spustíte novú diagnostickú reláciu.
- Kliknutím na „Scan History“ (História skenovania) zobrazíte históriu opráv. Ak sú k dispozícii záznamy, na obrazovke sa zobrazia v poradí podľa dátumu. Ak neexistujú žiadne záznamy, na obrazovke sa zobrazí „No Record“ (Žiadny záznam).

Scan History				
2020 05/14	Number of diagnostic systems:3	Quantity of DTCs:3	14:33:47	View Record
2020 03/12	Number of diagnostic systems:0	Quantity of DTCs:0	10:17:02	View Record
	Number of diagnostic systems:3	Quantity of DTCs:3	10:16:00	View Record
2020 03/10	Number of diagnostic systems:4	Quantity of DTCs:10	16:39:54	View Record
Mazda 马自达2 2007 VIN LV5FDM6A37N000000				Quick Access

- Kliknutím na „View record“ (Zobraziť záznam) zobrazíte podrobnosti aktuálneho diagnostického protokolu.
- Ak chcete vykonať ďalšie funkcie, kliknite na „Rýchly prístup“ a prejdite priamo na obrazovku výberu funkcie. Vyberte požadovanú funkciu a spustíte novú diagnostickú reláciu.

B. Ak sa tabletu nepodarilo získať prístup k informáciám o VIN, zobrazí sa nasledujúca obrazovka:

Enter VIN





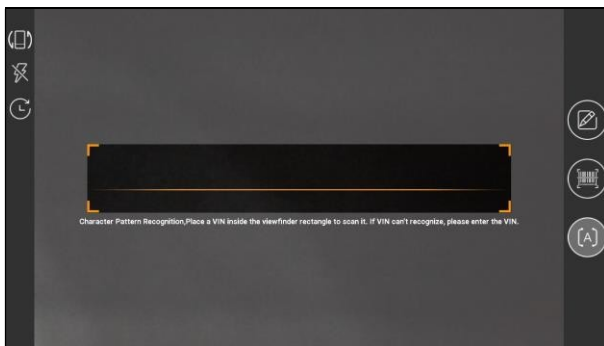

0	1	2	3	4	5	6	7	8	9
W	E	R	T	Y	U	P	✖		
A	S	D	F	G	H	J	K	L	
Z	X	C	V	B	N	M			

SKIP
OK

- Kliknite priamo na vstupné pole a kliknite na **OK**. Ak VIN na vzdialenom serveri existuje, systém prejde na obrazovku výberu diagnostickej funkcie.
- Kliknite na spustenie modulu rozpoznávania VIN.



Umístíte VIN do obdĺžnika hľadáča a naskenujete ho. Najlepšie rozpoznateľné miesto pre toto číslo je v ľavom hornom rohu na palubnej doske vozidla. Medzi ďalšie miesta patria dvere alebo stĺpik vodiča a protipožiarna stena pod kapotou.

- Kliknutím na  prepnete režim zobrazenia na obrazovke.
- Kliknutím na  zapnete blesk fotoaparátu.
- Kliknutím na  vyberte zo zoznamu záznamov, ak bolo VIN vozidla už skôr naskenované.
- Ak sa tabletu nepodarilo identifikovať VIN vozidla, kliknite na  a zadajte VIN ručne.
- Kliknutím na  naskenujete čiarový kód VIN. Ak sa čiarový kód VIN nepodarí rozpoznať, zadajte VIN ručne.
- Kliknutím na  naskenujete znak VIN. Ak sa znak VIN nedá rozpoznať, zadajte VIN ručne.

Po naskenovaní sa na obrazovke automaticky zobrazí výsledok.

Recognize result

WBAFG2102BL507724

WBAFG2TD2BL507724

If the VIN recognition is not correct, click change.VIN length is limited to 17

REPEAT
OK

- Ak je naskenovaný znak VIN nesprávny, kliknutím na pole s výsledkom ho upravte a potom kliknite na položku **OK**.
- Ak ho chcete naskenovať znovu, kliknite na položku **REPEAT**.

Ak VIN na vzdialenom serveri existuje, systém prejde na obrazovku výberu diagnostických funkcií.

5.2 Miestna diagnostika

V tomto režime je potrebné vykonať príkaz z ponuky a potom postupovať podľa pokynov na obrazovke. Kliknutím na **Local Diagnose (Lokálna diagnostika)** prejdete na stránku výberu vozidla.

Local Diagnose

VIN scan
All
Common
American
European
Asian
Chinese
HD

Diagnostics for DEMO <small>by LAUNCH</small>	Diagnostics for EOBD/OBDII <small>by LAUNCH</small>	Diagnostics for ABARTH <small>by LAUNCH</small>	Diagnostics for ABS <small>by LAUNCH</small>	Diagnostics for ACURA <small>by LAUNCH</small>	Diagnostics for ALFA ROMEO <small>by LAUNCH</small>
Diagnostics for ALLISON <small>by LAUNCH</small>	Diagnostics for ASTRA <small>by LAUNCH</small>	Diagnostics for AUDI <small>by LAUNCH</small>	Diagnostics for BMW <small>by LAUNCH</small>	Diagnostics for BONLUCK <small>by LAUNCH</small>	Diagnostics for BOSCH <small>by LAUNCH</small>
Diagnostics for BRILLIANCE	Diagnostics for BUICK	Diagnostics for BYD	Diagnostics for CADILLAC	Diagnostics for CATERPILLAR	Diagnostics for CHANGAN

Na prístup k diagnostickému softvéru vozidla sú k dispozícii 2 spôsoby. Zvoľte jeden z nasledujúcich spôsobov:

1. VIN SCAN umožňuje rýchlejší prístup. Kliknutím na **VIN Scan** sa zobrazí nasledujúca obrazovka:

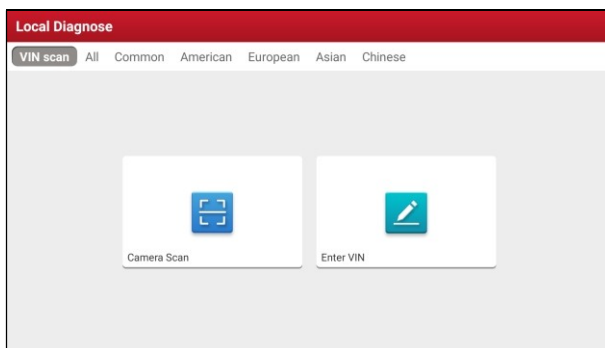



V tomto prípade je k dispozícii skenovanie kamerou a zadanie VIN.



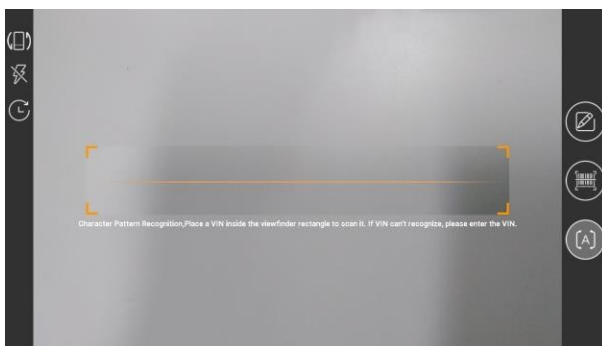

A. Skenovanie pomocou fotoaparátu: V tomto režime je potrebné najskôr pripojiť VCI k DLC vozidla a následne nadviazať Bluetooth spojenie medzi tabletom a VCI.

Kliknite na možnosť **Camera Scan (Skenovanie fotoaparátom)** a zobrazí sa obrazovka podobná tejto:



VIN umiestnite do obdĺžnika hľadáča a naskenujte ho. Najlepšie rozpoznateľné miesto pre toto číslo je v ľavom hornom rohu na palubnej doske vozidla. Ďalšie miesta sú dvere alebo stĺpik vodiča a protipožiarna stena pod kapotou.

- Kliknutím na  prepnete režim zobrazenia na obrazovke.
- Kliknite  pre zapnutie blesku fotoaparátu.

- Ak bolo VIN vozidla už skôr naskenované, kliknite na  a vyberte ho zo zoznamu záznamov.
- Kliknite na  pre ručné zadanie VIN, ak sa tabletu nepodarilo identifikovať VIN vozidla.
- Kliknutím na  naskenujete čiarový kód VIN. Ak sa čiarový kód VIN nepodarí rozpoznať, zadajte VIN ručne.
- Kliknutím na  naskenujte znak VIN. Ak sa znak VIN nedá rozpoznať, zadajte VIN ručne.

Po naskenovaní sa zobrazí nasledujúca obrazovka.

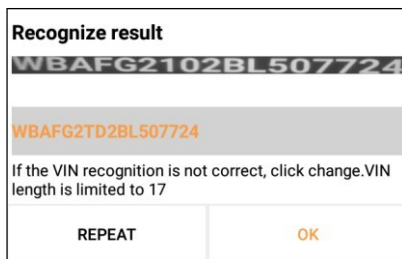

Ak je naskenované číslo VIN nesprávne, kliknutím na pole s výsledkom ho upravte a potom kliknite na **OK**. Ak VIN na vzdialenom serveri existuje, systém prejde priamo na obrazovku výberu diagnostickej funkcie.

Kliknutím na požadovanú možnosť vykonajte príslušnú diagnostickú funkciu.

B. INPUT VIN: V tomto režime môžete ručne zadať VIN vozidla. Kliknite na možnosť **Zadat' VIN**, zobrazí sa nasledujúca obrazovka.

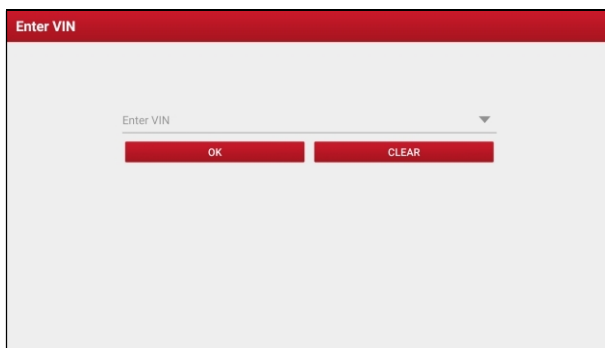

Zadajte VIN a kliknite na **OK**, tablet automaticky identifikuje model vozidla a prejde priamo do ponuky výberu diagnostických funkcií.

2. Kliknite na logo príslušného diagnostického softvéru a potom podľa pokynov na obrazovke prejdite do diagnostického softvéru.

Ako príklad si vezmite Demo (verzia 15.32), na ktorom si ukážeme, ako diagnostikovať vozidlo.

- 1). Vyberte verziu diagnostického softvéru: Kliknite na **DEMO** a prejdite k kroku 2.

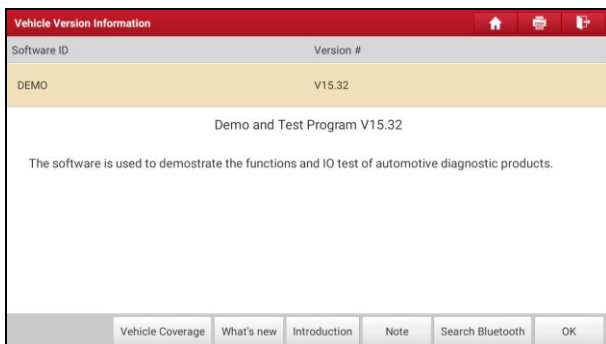

Tlačidlá na obrazovke:

Pokrytie vozidiel: Kliknutím na zobrazíte modely vozidiel, ktoré aktuálny diagnostický softvér pokrýva.

Novinky: Kliknutím na zobrazíte optimalizované položky a vylepšenia.

SPUSTEN



Úvod: Kliknutím na si prezrite zoznam funkcií softvéru.

Poznámka: Kliknutím na si prečítajte niektoré bezpečnostné opatrenia týkajúce sa používania aktuálneho diagnostického softvéru.



Vyhľadávanie Bluetooth: Kliknutím na túto položku vyhľadáte dostupné zariadenia VCI. Po úspešnej aktivácii sa zariadenie VCI automaticky priradí k používateľskému účtu a spáruje sa s tabletom.



Poznámka: Pre program DEMO nie je potrebné pripojenie cez Bluetooth.

OK: Kliknutím na túto položku prejdete na ďalší krok.

Panel nástrojov diagnostiky obsahuje rad tlačidiel, ktoré umožňujú tlač zobrazených údajov alebo ďalšie ovládacie prvky. Zobrazuje sa v pravom hornom rohu obrazovky a prechádza celou diagnostickou reláciou. V nasledujúcej tabuľke je uvedený stručný popis operácií s tlačidlami diagnostického panela nástrojov:

Názov	Tlačidlo	Popis
Domov		Vráti sa na obrazovku ponuky úloh.
Tlač		Kliknutím vytlačíte aktuálnu obrazovku. Pred tlačou je potrebné nakonfigurovať bezdrôtovú tlačiareň podľa krokov opísaných v kapitole 9.11.3.
Exit		Ukončí diagnostickú aplikáciu.

2). **Vyberte model vozidla (líši sa v závislosti od verzie):** Vyberte požadovaný model vozidla. Ako príklad si tu vezmeme **Ford**, aby sme demonštrovali, ako diagnostikovať vozidlo.

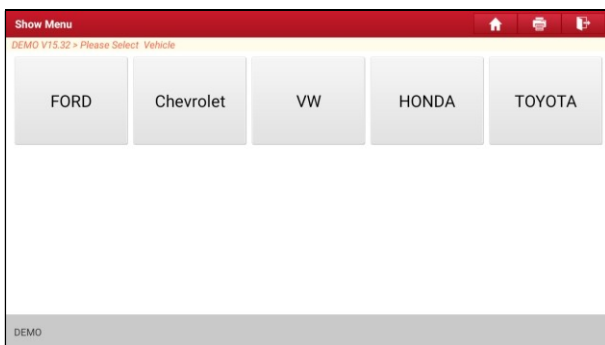

- 3). Otočte kľúčom zapaľovania do polohy ON: Nastavte spínač zapaľovania do polohy zapnuté.

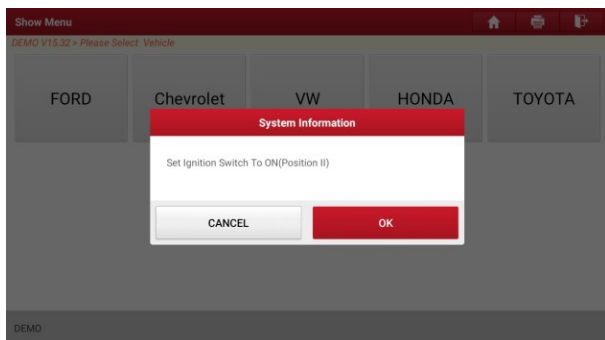

- 4). Prečítajte si informácie o vozidle: Po prečítaní informácií o vozidle skontrolujte, či sú informácie o vozidle správne. Ak áno, pokračujte kliknutím na **Yes (Áno)**.

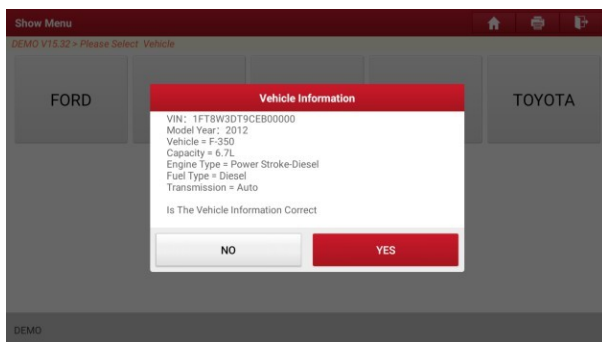

5). Vyberte testovaciu položku: Vyberte požadovanú testovaciu položku a pokračujte.



5.2.1 Správa o stave vozidla (rýchly test)

Táto funkcia sa líši v závislosti od konkrétneho vozidla. Umožňuje rýchly prístup ku všetkým elektronickým riadiacim jednotkám vozidla a vygenerovanie podrobnej správy o stave vozidla.

Na obrazovke výberu testovacej položky kliknite na položku **Health Report** a zapnite zapalovanie, systém začne skenovať riadiace jednotky. Po dokončení procesu skenovania sa zobrazí nasledujúca obrazovka:

Diagnostic Trouble Code		
DEMO V15.32 - FORD - Health Report		
PCM (Powertrain Control Module)	3 ^	Enter
P0401 EGR Valve A Flow Insufficient Detected		Current
P1291 Injector High Side Short To GND Or VBATT (Bank1)		Current
P2073 Manifold Absolute Pressure/Mass Air Flow-Throttle correlation at idle		Current
TCM(Transmission Control Module)	Normal	Enter
ABS(Anti-lock Braking System)	Normal	Enter
RCM (Restraint Control Module)	Normal	Enter
FORD F-350 2012 VIN 1FT8W3D19CEB00000		
Report	Help	Compare Results
Clear DTCs		

Testovaný systém s chybovým kódom sa zobrazí červenou farbou a správne fungujúci systém sa zobrazí čiernou farbou (normálne).



Poznámka: Pomocou diagnostických kódov porúch alebo kódov chýb je možné určiť, ktoré systémy alebo súčasti motora nefungujú správne. Nikdy nevymeňte diel len na základe definície DTC. Vyhľadávanie a používanie DTC na riešenie problémov s prevádzkou vozidla je len jednou súčasťou celkovej diagnostickej stratégie. Postupujte podľa testovacích postupov (v servisnej príručke vozidla), pokynov a blokových schém, aby ste potvrdili miesta problému.

Tlačidlá na obrazovke:

Enter: Ťuknutím prejdete na obrazovku výberu diagnostickej funkcie.



(Vyhľadať): Stlačte tlačidlo (Vyhľadať): Zvýraznite konkrétny diagnostický kód poruchy a stlačením ho vyhľadajte vo vyhľadávači.

Správa: Kliknutím uložte výsledok diagnostiky ako správu o stave.

Report Information	
Report Type	
Pre-Repair	
Vehicle Information	
FORD	F-350
2012	35565 km
1FT8W3DT9CEB00000	License #:
Report Info	
FORD_1FT8W3DT9CEB00000_AllSystemDTC_20200514154114	
Notes:	
SKIP	OK

 Poznámka: Diagnostická správa je rozdelená do troch kategórií: Predoperačná správa, správa po opravě a diagnostický sken. Bez ohľadu na to, aký typ správy ste uložili, typ správy bude pridaný ako značka v pravom hornom rohu diagnostickej správy pre ľahšiu identifikáciu.

Kliknutím na „▼“ vyberte typ správy zo zoznamu možností, zadajte požadované informácie a potom kliknite na **OK**.

 Poznámka: Aby ste mohli ľahšie porovnať správy pred opravou a po opravě a získali presný výsledok testu, uistite sa, že ste uložili správny typ diagnostickej správy.

Ak chcete správu uložiť ako bežnú diagnostickú správu, vyberte možnosť **Diagnostické skenovanie**.

More Information	
Shop Name	Telephone
Launch HQ	18123979575
Address line1	Email
Long gang District	764080333@qq.com
Address line2	Technician Name
City	Customer Name
shenzhen	Customer Name
State	Zip Code
Guangdong Province	518129
	Country
	Afghanistan
SKIP	OK

 Poznámka: Informácie o dielni zadajte kliknutím na vstupné pole. Prípadne ich môžete nastaviť aj v ponuke **Informácie o používateľovi -> Nastavenia -> Informácie o dielni**.

Akonáhle informácie nastavíte, budú sa automaticky generovať pri každom

uložení diagnostické správy. Všetky informácie o vozidle a servise budú v diagnostickej správe pridané ako značky.

Ak chcete informácie o servise ignorovať, kliknite na možnosť **Preskočiť** a prejdite na obrazovku s podrobnosťami o správe.



Na obrazovke s podrobnosťami o hlásení kliknite na možnosť **Uložiť** a uložte ho. Všetky diagnostické hlásenia sa ukladajú v časti **Informácie o používateľovi -> Moje hlásenia -> Hlásenia o stave**.

Pomoc: Ťuknutím na položku zobrazíte informácie o pomoci k vybranej položke DTC.

Porovnať výsledky: Porovnať výsledky: Ťuknutím na vyberte hlásenie pred opravou, ktoré chcete porovnať. Porovnaním hlásení pred opravou a po opravě môžete ľahko zistiť, ktoré DTC sú vymazané a ktoré zostávajú neopravené.

Compare Results		
DEMO V15.32 » FORD » Health Report		
DTC	Post	Pre
PCM (Powertrain Control Module)		
P0401 EGR Valve A Flow Insufficient Detected	Cleared	Found
P1291 Injector High Side Short To GND Or VBATT (Bank1)	Cleared	Found
P2073 Manifold Absolute Pressure/Mass Air Flow-Throttle correlation at idle	Cleared	Found

- **Post** označuje stav DTC po oprave.
- **Pre** označuje stav DTC pred opravou.



Poznámka: Pred vykonaním tejto funkcie sa uistite, že:

- ste uložili protokol pred opravou aktuálne testovaného vozidla a
- po vygenerovaní správy pred opravou ste už vykonali niektoré opravy a servis a vymazali ste DTC. Inak medzi správou pred opravou a po oprave nie sú žiadne rozdiely.

Vymazanie DTC: Kliknutím na vymažete existujúce diagnostické chybové kódy.



Poznámka: Vymazaním DTC sa neodstráni problémy, ktoré spôsobili nastavenie kódu (kódov). Ak sa nevykonajú riadne opravy na odstránenie problému, ktorý spôsobil nastavenie kódu (kódov), kód (kódy) sa znovu objaví a kontrolka motora sa rozsvieti, hneď ako sa prejaví problém, ktorý spôsobil nastavenie DTC.

5.2.2 Skenovanie systému

Táto voľba umožňuje rýchlo skenovať, ktoré systémy sú vo vozidle nainštalované.

Na obrazovke výberu testovacej položky kliknite na položku **System Scan (Skenovanie systému)**, systém začne skenovať systémy. Po dokončení procesu skenovania sa zobrazí nasledujúca obrazovka.

Select Test Item	
DEMO V75.32 » FORD » System Scan	
System Name	Result
PCM (Powertrain Control Module)	Equipped
TCM(Transmission Control Module)	Equipped
ABS(Anti-lock Braking System)	Equipped
RCM (Restraint Control Module)	Equipped
BCM(Body Control Module)	Equipped
IMMO(Immobilizer)	Equipped
APIM (Accessory Protocol Interface Module)	Equipped
FORD F-350 2012 VIN 1FT8W3D79CFB00000	

Kliknutím na požadovaný systém prejdete na obrazovku výberu diagnostickej funkcie. Podrobné informácie o obsluhu diagnostickej funkcie nájdete v kapitole 5.2.3.

5.2.3 Výber systému

Táto možnosť umožňuje ručne vybrať testovaný systém a funkciu krok za krokom.

Na obrazovke výberu testovanej položky kliknite na položku **Výber systému**, obrazovka sa zobrazí takto:

Show Menu	
DEMO V15.32 » FORD » System Selection	
PCM (Powertrain Control Module)	TCM(Transmission Control Module)
ABS(Anti-lock Braking System)	RCM (Restraint Control Module)
BCM(Body Control Module)	IMMO(Immobilizer)
APIM (Accessory Protocol Interface Module)	PAM (Parking Assist Module)
ICM1 (Information Center Module)	DDM (Driver Door Module)
DSM (Driver Seat Module)	DSP (Digital Signal Processor)
FORD F-350 2012 VIN 1FT8W3DT9CEB00000	

Posunutím obrazovky zdoľa zobrazia systém vozidla na ďalšej stránke.

Kliknutím na cieľový systém (napríklad **ECM**) prejdite na obrazovku výberu diagnostickej funkcie.

Show Menu	
DEMO V15.32 » FORD » System Selection » PCM (Powertrain Control Module)	
Version Information	Read Fault Code
Clear Fault Code	Read Data Stream
Actuation Test	Special Function
Program	
FORD F-350 2012 VIN 1FT8W3DT9CEB00000	

 Poznámka: Rôzne vozidlá majú rôzne diagnostické ponuky.

A. Informácie o verzii

Táto funkcia slúži na čítanie informácií o verzii režimu systému, VIN vozidla, softvéru a ECU.

B. Čítanie kódu poruchy

SPUSTEN

IE

Táto funkcia zobrazí podrobné informácie o záznamoch DTC načítaných z riadiaceho systému vozidla.

! Upozornenie: Vyhľadávanie a používanie záznamov DTC na riešenie problémov s prevádzkou vozidla je len jednou súčasťou celkovej diagnostickej stratégie. Nikdy nevymeňujte diel len na základe definície DTC. Každý DTC má súbor testovacích postupov, pokynov a vývojových diagramov, ktoré je potrebné dodržiavať, aby sa potvrdilo miesto problému. Tieto informácie nájdete v servisnej príručke vozidla.

Na obrazovke výberu diagnostických funkcií kliknite na možnosť **Read Fault Code (Prečítať kód poruchy)**, na obrazovke sa zobrazí výsledok diagnostiky.

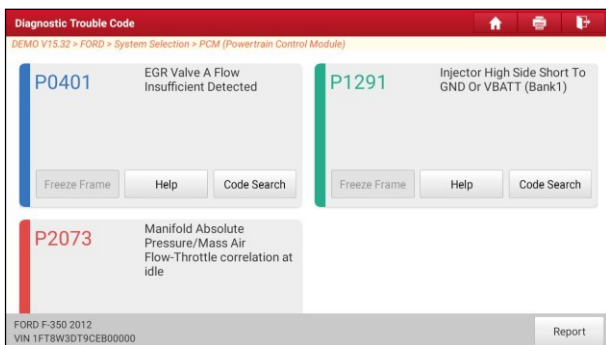

Tlačidlá na obrazovke:

Zastavenie snímky: Ak sa vyskytne porucha súvisiaca s emisiami, palubný počítač zaznamená určité podmienky vozidla. Tieto informácie sa označujú ako údaje freeze frame. Údaje Freeze frame obsahujú snímku hodnôt kritických parametrov v okamihu nastavenia DTC.

Pomoc: Ťuknutím zobrazíte informácie o pomoci.

Vyhľadávanie kódu: Ťuknutím vyhľadáte ďalšie informácie o aktuálnom DTC online.

Nahlásiť: Kliknutím na uložíte aktuálne údaje v textovom formáte. Všetky hlásenia sa ukladajú v časti **Informácie o používateľovi -> Moje hlásenia -> Hlásenia o stave**.

C. Vymazanie kódu poruchy

Táto funkcia umožňuje vymazať kódy z vozidla po načítaní kódov z vozidla a vykonaní určitých opráv.

SPUSTEN



Pred vykonaním tejto funkcie sa uistite, že kľúč zapaľovania vozidla je v polohe ON (zapnuté) a motor je vypnutý.

Vymazanie DTC nevyrieši problém(y), ktorý(é) spôsobil(i) nastavenie kódu(ov). Ak sa nevykonajú riadne opravy na odstránenie problému, ktorý spôsobil nastavenie kódu(ov), kód(y) sa znovu objaví(ú) a kontrolka motora sa rozsvieti, hneď ako sa prejaví problém, ktorý spôsobil nastavenie DTC.

Na obrazovke výberu diagnostických funkcií kliknite na položku **Clear Fault Code (Vymazať chybový kód)**, zobrazí sa nasledujúca obrazovka.

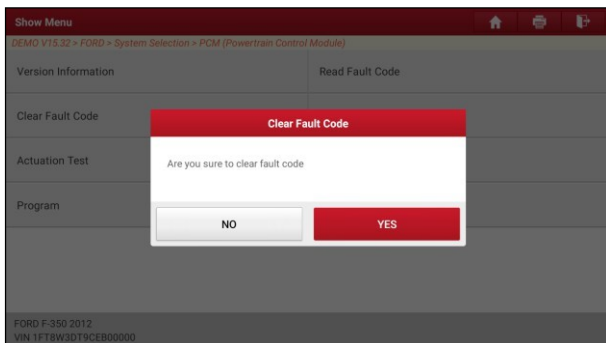

Kliknite na **YES (ÁNO)**, systém automaticky vymaže aktuálne existujúci chybový kód.



Poznámka: Po vymazaní je potrebné znovu načítať chybové kódy alebo zapnúť zapaľovanie a kódy načítať znovu. Ak sa v systéme stále vyskytujú niektoré chybové kódy, vyriešte problém pomocou diagnostického sprievodcu od výrobcu, potom kód vymažte a znovu skontrolujte.

D. Čítanie dátového toku

Táto možnosť umožňuje zobraziť a zachytiť (zaznamenať) živé údaje v reálnom čase. Tieto údaje, vrátane aktuálneho prevádzkového stavu parametrov a/alebo informácií o senzoroch, môžu poskytnúť prehľad o celkovom výkone vozidla. Možno ich tiež použiť ako vodiťko pri opravě vozidla.



Upozornenie: Ak musíte riadiť vozidlo, aby ste mohli vykonať postup odstraňovania porúch, **VŽDY** si nechajte pomôcť druhou osobou. Pokus o riadenie a súčasnú obsluhu diagnostického nástroja je **nebezpečný** a môže spôsobiť vážnu dopravnú nehodu.



Poznámka: Prevádzkové informácie o vozidle (hodnoty/stav) v reálnom čase (Live Data), ktoré

SPUSTEN



palubný počítač dodáva nástroju pre každý snímač, akčný člen, spínač atď., sa nazývajú identifikačné údaje parametrov (PID).

Na obrazovke pre výber diagnostickej funkcie kliknite na možnosť **Čítať dátový tok**, zobrazí sa nasledujúca obrazovka.

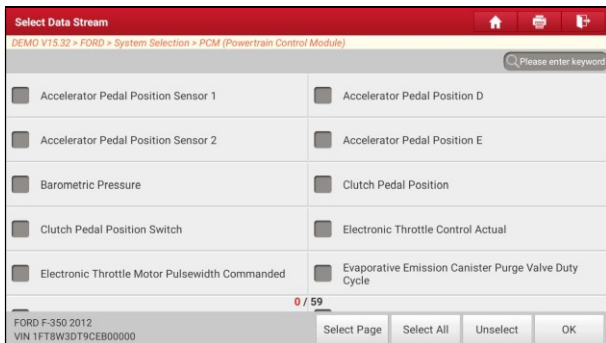

Tlačidlá na obrazovke:

Vybrať stránku: Ťuknutím vyberiete všetky položky aktuálnej stránky.

Vybrať všetko: Ťuknutím na túto položku vyberiete všetky položky. Ak chcete vybrať určitú položku dátového toku, stačí zaškrtnúť políčko pred názvom položky.

Zrušiť výber: Ťuknutím zrušíte výber všetkých položiek dátového toku.

OK: Ťuknutím potvrdíte výber a prejdete k ďalšiemu kroku.

Po výbere požadovaných položiek prejdite ťuknutím na **OK** na stránku na čítanie dátového toku.



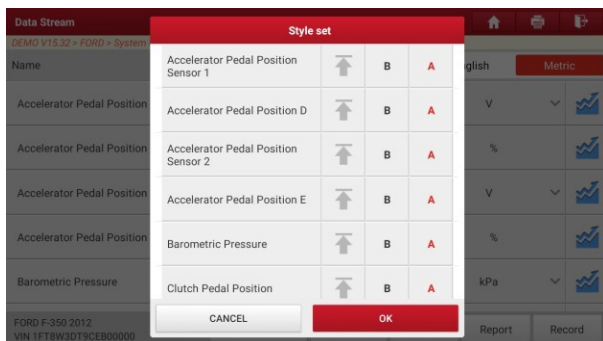

 Poznámky: Ak je dátový tok v prevádzke, môžete použiť tlačidlo :

1. Kliknite na  , zobrazí sa nasledujúce vyskakovacie okno.



Tu môže používateľ pre každú vybranú položku nastaviť iný štýl zobrazenia.

 Označuje hornú časť, ktorá zostáva na mieste. Ak na ňu kliknete, zmení sa na  . Na obrazovke zobrazenia dátového toku sa položka dátového toku s  zobrazí v hornej časti zoznamu vybraných dátových tokov. Ak ju chcete odstrániť z hornej časti zoznamu, stačí na ňu znovu kliknúť.

B znamená, že táto položka bude zobrazená **tučným písmom**. A

označuje, že táto položka bude zobrazená **červenou farbou**.

2. Kliknutím na **Anglický** alebo **Metrický** systém prepnete jednotku merania.
3. Ak je hodnota položky dátového toku mimo rozsah štandardnej (referenčnej) hodnoty, celý riadok sa zobrazí červenou farbou. Ak je v súlade s referenčnou hodnotou, zobrazí sa modrou farbou (normálny režim).
4. Indikátor 1/X zobrazený v dolnej časti obrazovky označuje číslo aktuálnej stránky/celkový počet stránok. Posunutím obrazovky zprava doľava prejdete na ďalšiu/predchádzajúcu stránku.

Na zobrazenie údajov sú k dispozícii 3 typy režimov zobrazenia, ktoré umožňujú zobraziť rôzne typy parametrov najvhodnejším spôsobom.

- ✓ Hodnota – Ide o predvolený režim, ktorý zobrazuje parametre v texte a zobrazuje ich vo formáte zoznamu.
- ✓ Graf – Zobrazuje parametre v grafoch priebehov.
- ✓ Kombinovať – Táto možnosť sa väčšinou používa v stave zlúčenia grafov pre údaje.

Porovnanie. V tomto prípade sú rôzne položky označené rôznymi farbami.

Tlačidlá na obrazovke:



Graf (Single): Kliknutím zobrazíte parameter v grafe priebehu.

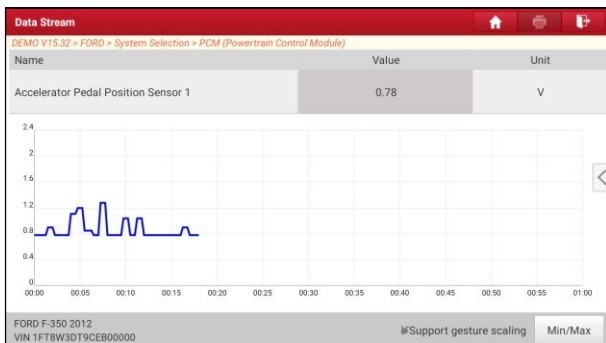



- **Min/Max:** Kliknutím definujete maximálnu/minimálnu hodnotu. Akonáhle hodnota prekročí zadanú hodnotu, systém spustí alarm.

Graf (Graph): Kliknutím zobrazíte parametre v priebehových grafoch.

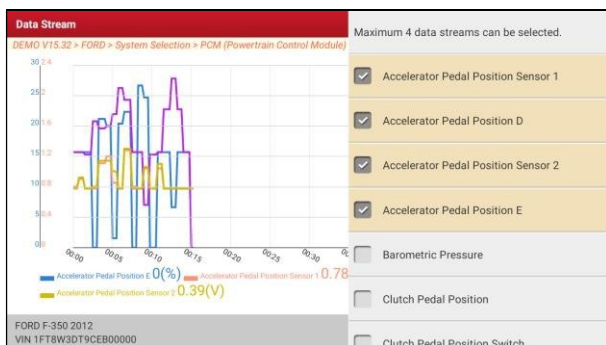

- **Kombinácia:** Táto možnosť sa väčšinou používa v stave zlúčenia grafov na porovnanie údajov. V tomto prípade sú rôzne položky označené rôznymi farbami (na jednej obrazovke sa môžu súčasne zobraziť maximálne 4 položky). Ak má graf viac ako jednu stránku, prejdite na ďalšiu stránku posunutím obrazovky zľava.



- **Hodnota:** V prípade, že ide o grafy, ktoré sa nachádzajú v tabuľke, je možné ich zobraziť na displeji: Prepne aktuálny režim zobrazenia grafu do režimu zobrazenia Hodnoty.
- **Prispôbiť:** Služí na zobrazenie grafu, ktorý sa zobrazuje na displeji: Ťuknite na , na obrazovke sa zobrazí roletové menu položiek dátového toku. Vyberte/zrušte výber požadovaných položiek a na obrazovke sa okamžite zobrazia/odstránia priebehy zodpovedajúce týmto položkám.

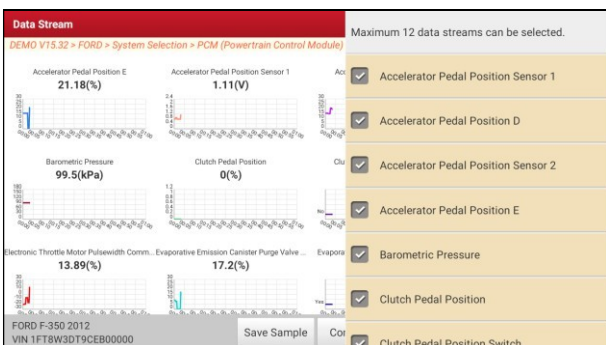

Porovnanie vzorky: Na obrazovke sa zobrazí možnosť **Porovnať vzorku**: Kliknutím na vyberte vzorový súbor DS.

Všetky hodnoty, ktoré ste prispôbili a uložili v procese vzorkovania DS, sa na účely porovnania importujú do stĺpca **Štandardný rozsah** (pozri nižšie).

 **Poznámka:** Pred spustením tejto funkcie je potrebné odobrať vzorky hodnôt položiek dátového toku a uložiť ich ako súbor vzorky dátového toku.

Data Stream					
Name	Value	Standard Range(Data Stream Sample)	English	Metric	
Accelerator Pedal Position Sensor 1	0.78	0.78 - 1.8	V		
Accelerator Pedal Position D	22.75	10 - 27.84	%		
Accelerator Pedal Position Sensor 2	0.39	0.23 - 0.57	V		
Accelerator Pedal Position E	15.69	0 - 24.71	%		
Barometric Pressure	99.5	52.5 - 99.5	kPa		

FORD F-350 2012
VIN 1FT8W3D19CEB00000

Compare Sample Save Sample Graph Report Record

Správa: Kliknutím uložíte aktuálne údaje v textovom formáte. Všetky správy sa ukladajú v časti **Informácie o používateľovi -> Moja správa -> Správy o stave.**

Záznam: Ak ide o dátový súbor, ktorý sa nachádza v databáze **dát**, môžete vykonať **záznam**. Kliknutím spustíte záznam diagnostických dát. Zaznamenané aktuálne dáta môžu slúžiť ako cenné informácie, ktoré vám pomôžu pri riešení problémov s vozidlom.

Data Stream					
Name	Value	Standard Range(Data Stream Sample)	English	Metric	
Accelerator Pedal Position Sensor 1	1.11		V		
Accelerator Pedal Position D	19.61		%		
Accelerator Pedal Position Sensor 2	0.57		V		
Accelerator Pedal Position E	21.18		%		
Barometric Pressure	99.5		kPa	00:02	

FORD F-350 2012
VIN 1FT8W3D19CEB00000

Compare Sample Save Sample Graph Report Record

Kliknutím na ukončíte záznam a uložíte ho. Uložený súbor sa riadi pravidlom pomenovania: Začína typom vozidla, ďalej S/N výrobu a končí časom začatia záznamu (pre rozlíšenie súborov nastavte presný systémový čas).

Všetky diagnostické záznamy je možné prehrať z ponuky **Informácie o používateľovi -> Moje hlásenia -> Zaznamenané údaje.**

Uložiť vzor: Táto položka umožňuje prispôsobiť štandardný rozsah položiek živého dátového toku a uložiť ho ako súbor vzoru DS. Pri každom spustení položiek dátového toku môžete vyvolať príslušné vzorové údaje a prepísať ich.

SPUSTEN

1E

aktuálny štandardný rozsah.

Kliknutím na ňu spustíte zaznamenávanie vzorových údajov (*Poznámka: Zaznamenajú sa len položky dátového toku s jednotkami merania), zobrazí sa nasledujúca obrazovka:

Name	Value	English	Metric
Accelerator Pedal Position Sensor 1	0.78	V	
Accelerator Pedal Position D	15.69	%	
Accelerator Pedal Position Sensor 2	0.4	V	
Accelerator Pedal Position E	0	%	
Barometric Pressure	99.5	kPa	

Akonáhle je proces záznamu dokončený, kliknutím na „“ ho zastavíte a prejdete na obrazovku kontroly údajov.

Name	Min Value	Max Value	Unit
Accelerator Pedal Position D	0.0	27.84	%
Accelerator Pedal Position E	0.0	24.71	%
Accelerator Pedal Position Sensor 1	0.78	1.11	V
Accelerator Pedal Position Sensor 2	0.39	0.57	V
Barometric Pressure	99.5	99.5	Kpa

Kliknutím na hodnotu Min./Max. ju môžete zmeniť. Po úprave všetkých požadovaných položiek kliknite na tlačidlo **Uložiť**.

uložiť ako ukážkový súbor DS. Všetky súbory DS sú uložené v časti **Informácie o používateľovi** -> **Ukážka**.

E. Test aktivácie

Táto možnosť slúži na prístup k testom subsystémov a komponentov špecifických pre vozidlo. Dostupné testy sa líšia podľa výrobcu, roku výroby a modelu vozidla.

Počas testu aktivácie tablet vysiela príkazy do riadiacej jednotky v nasledujúcej forme

SPUSTEN



s cieľom ovládať akčné členy a následne overuje integritu systému alebo dielov čítaním údajov z ECU alebo sledovaním činnosti akčných členov, napríklad prepínaním vstrekovača medzi dvoma prevádzkovými stavmi.

Na obrazovke na výber diagnostických funkcií ťuknite na položku **Actuation Test (Test aktivácie)** a zobrazí sa nasledujúca obrazovka:

Show Menu	
DEMO V15.32 > FORD > System Selection > PCM (Powertrain Control Module)	
Air Conditioning Compressor Commanded State	Service Tool Fuel Multiplier For Cylinder 1
Service Tool Fuel Multiplier For Cylinder 2	Service Tool Fuel Multiplier For Cylinder 3
Service Tool Fuel Multiplier For Cylinder 4	Service Tool Fuel Multiplier For Cylinder 5
Service Tool Fuel Multiplier For Cylinder 6	Service Tool Fuel Multiplier For Cylinder 7
Service Tool Fuel Multiplier For Cylinder 8	Commanded Exhaust Gas Recirculation a Duty Cycle or Position
Commanded Fuel Rail Pressure A	Desired Idle Speed RPM
FORD F-350 2012 VIN 1FT8W3DT9CEB00000	

Na dokončenie testu stačí postupovať podľa pokynov na obrazovke a vykonať príslušné voľby.

Actuation Test	
DEMO V15.32 > FORD > System Selection > PCM (Powertrain Control Module)	
Select Test Item	Result
Air Conditioning Compressor Commanded State	
Monitor On Off	
FORD F-350 2012 VIN 1FT8W3DT9CEB00000	

Zakaždým, keď je operácia úspešne vykonaná, zobrazí sa správa *Completed (Dokončené)*.

5.3 Dial'ková diagnostika

Tento modul pomáha servisom alebo mechanikom diagnostikovať vzdialené vozidlo a spúšťať okamžité správy, čo umožňuje zvýšiť efektivitu a urýchliť opravy.

Kliknite na položku **Remote Diagnose (Dial'ková diagnostika)** v ponuke Job (Úloha), obrazovka sa v predvolenom nastavení zobrazí prázdna.

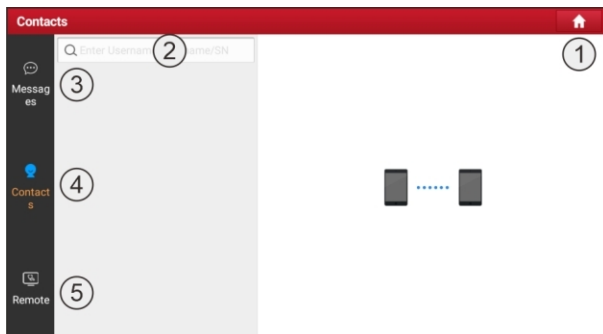

1	Tlačidlo Domov	Prejdite na obrazovku ponuky Job.
2	Vyhľadávací panel	Priamo zadajte používateľské meno vyhľadávacieho nástroja a potom kliknutím na požadovaný nástroj pridajte do zoznamu kontaktov.
3	Karta Správy	Zobrazí sa červená bodka označujúca prijatú správu.
4	Karta Kontakty	Vstúpte do zoznamu priateľov.
5	Dial'kový spínač	Po zapnutí prepínača môže váš technik ovládať náradie na diaľku.

5.3.1 Pridať priateľov

Kliknite na položku **Kontakty**. V predvolenom nastavení sa zobrazí prázdna položka.

Do vyhľadávacieho riadku zadajte používateľské meno partnera a ťuknutím na položku **Vyhľadať** spustíte vyhľadávanie.

Partnermi musia byť používatelia, ktorí majú zaregistrované konkrétne diagnostické nástroje. Môžu to byť nasledujúce osoby:

- Servis.

SPUSTEN

1E

- Technik
- Používatelia golo

Akonáhle výsledok zodpovedá kľúčovému slovu, zobrazí sa nasledujúca obrazovka:

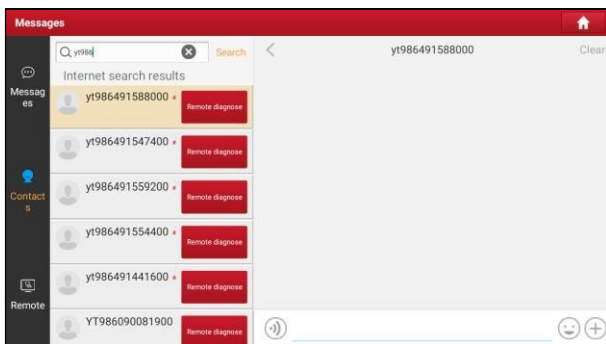

Tu môžete kliknutím na položku **Vzdialená diagnostika** priamo spustiť vzdialenú diagnostiku alebo zvoliť prídanie partnera do zoznamu kontaktov.

Kliknite na požadovaný názov zo zoznamu a zobrazí sa nasledujúca obrazovka:

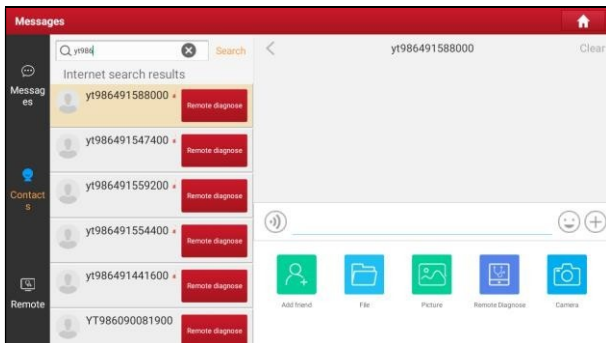

Kliknutím na **Pridať priateľa** odošlite žiadosť.

Akonáhle partner žiadosť prijme, ozve sa pípnutie. Ťuknite na možnosť **Správy**:

- Akonáhle partner vašu žiadosť schváli, automaticky sa zaradí do karty Kontakty.
- Ak vám technik poslal žiadosť o priateľstvo, kliknite na položku **Súhlasím** a zobrazí sa jeho/jej meno.

zobrazí sa v zozname kontaktov. Alebo kliknutím na **Ignorovať** túto žiadosť ju ignorujte.

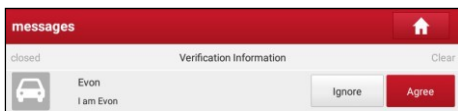

5.3.2 Spustenie odosielania okamžitých správ

Funkcia I/M (Instant Messaging) je dostupná všetkým používateľom, ktorí mali diagnostický nástroj vybavený týmto modulom.

Po pridaní priateľa ťuknite na fotografiu vybraného z nich a prejdite na nasledujúcu obrazovku:

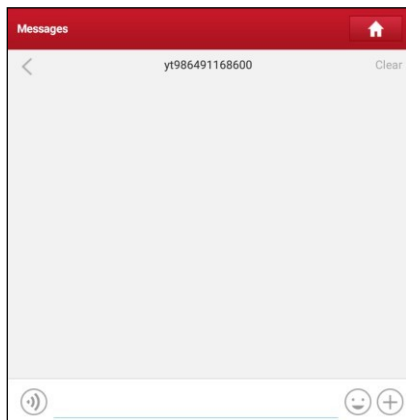

Kliknite na vstupné pole a pomocou klávesnice na obrazovke odošlite textovú správu. Kliknutím na odošlite hlasovú správu.

Kliknutím na „😊“ pošlite emoji.

Kliknite na „+“ pre zobrazenie ďalších možností funkcií.

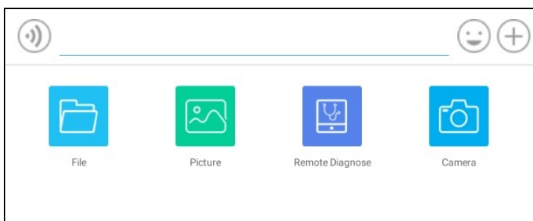

Súbor: Vyberte diagnostické správy alebo lokálne súbory, ktoré chcete odoslať.

Obrázok: Vyberte, či chcete odoslať súbor s **informáciami**, ktoré sa nachádzajú v súbore, alebo či chcete odoslať súbor s **informáciami**, ktoré sa nachádzajú v súbore: Vyberte snímky obrazovky alebo obrázky na odoslanie.

Vzdialená diagnostika: Spustenie vzdialenej diagnostickej relácie. Podrobnosti nájdete v kapitole 5.3.4. **Fotoaparát:** Otvorenie fotoaparátu na snímanie obrázkov.

5.3.3 Spustenie vzdialenej diagnostiky (medzi zariadeniami)

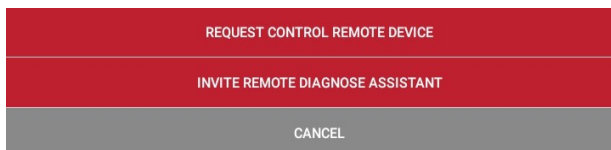

Tento nástroj umožňuje spustiť vzdialenú diagnostiku s inými diagnostickými nástrojmi, ktoré sú vybavené týmto modulom.

Na obrazovke výberu možností funkcie ťuknite na položku **Vzdialená diagnostika**, zobrazí sa nasledujúce rozbaľovacie menu:

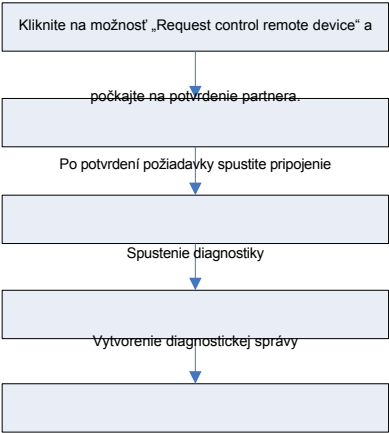

Tieto možnosti sú definované nasledovne:

Akcia	Výsledky
Požiadajte o kontrolu vzdialeného zariadenia	<p>Požiadajte o vzdialené ovládanie zariadenia partnera, aby ste mu pomohli diagnostikovať vozidlo.</p> <p>*Poznámky:</p> <ul style="list-style-type: none"> Počas vzdialenej diagnostiky kliknite na tlačidlo „“ a odošlite hlasovú správu. Po dokončení diagnostiky vozidla sa vytvorí správa. Do tejto správy zadajte svoje komentáre a potom kliknutím na položku Odeslať zprávu odošlite partnerovi.

	 <pre> graph TD A[Kliknite na možnosť „Request control remote device“ a] --> B[počkajte na potvrdenie partnera.] B --> C[Po potvrdení požiadavky spustíte pripojenie] C --> D[Spustenie diagnostiky] D --> E[Vytvorenie diagnostickej správy] E --> F[] </pre>
Pozvanie vzdialeného diagnostického asistenta	<p>Pomocou tejto možnosti môžete pozvať technika, aby vykonal vzdialenú kontrolu vášho nástroja.</p> <p> Poznámky:</p> <ul style="list-style-type: none"> • Počas vzdialenej diagnostiky kliknite na tlačidlo „“ a odošlite hlasovú správu. • Akonáhle dostanete správu od partnera, kliknite na možnosť Zobraziť správu a zobraziť podrobnosti. Všetky diagnostické správy sú uložené v časti Informácie o používateľovi -> Moje hlásenia -> Vzdialené hlásenia.

	<pre>graph TD; A[Kliknite na možnosť „Invite remote diagnostic assistant“ (Pozvať asistenta vzdialenej diagnostiky) Vyberte požadovaný diagnostický softvér.] --> B[Počkajte na potvrdenie partnera]; B --> C[Spustenie pripojenia po potvrdení požiadavky]; C --> D[Spustenie diagnostiky]; D --> E[Vytvorenie diagnostickej správy];</pre> <p>Kliknite na možnosť „Invite remote diagnostic assistant“ (Pozvať asistenta vzdialenej diagnostiky) Vyberte požadovaný diagnostický softvér.</p> <p>Počkajte na potvrdenie partnera</p> <p>Spustenie pripojenia po potvrdení požiadavky</p> <p>Spustenie diagnostiky</p> <p>Vytvorenie diagnostickej správy</p>
Zrušiť	Zrušenie tejto operácie.

5.3.4 Spustenie vzdialenej diagnostiky (zariadenie na PC)

Používateľ môže tiež požiadať o vzdialenú kontrolu technika klientovho PC.

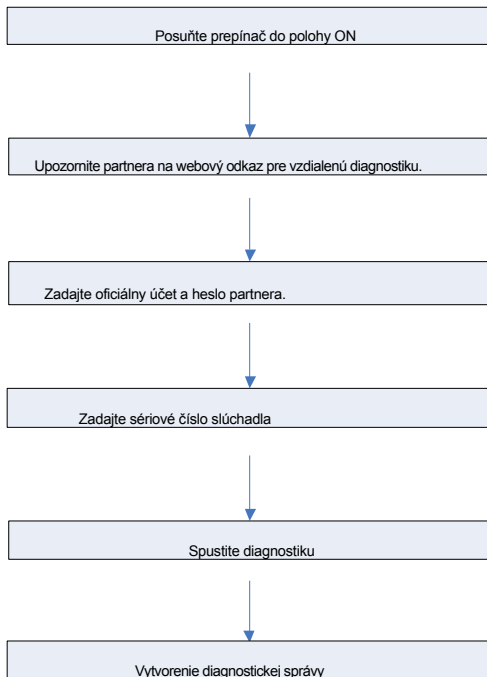

Kliknite na možnosť **Vzdialené**, zobrazí sa nasledujúca obrazovka:

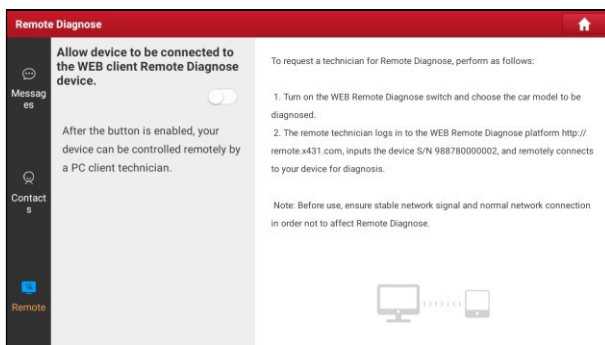

1. Posuňte prepínač do polohy ON, aby partner mohol toto zariadenie nájsť a pripojiť sa k nemu pri používaní počítača.
2. Upozornite partnera na webovú stránku klienta PC <http://remote.x431.com>. Keď partner prejde na odkaz, na PC sa zobrazí nasledujúci obrázok:



Poznámka: Pred spustením vzdialenej diagnostiky sa uistite, že je nástroj správne pripojený k vozidlu.

Real-time remote full system diagnosis

[Login](#) [Register](#)

 GoloAccount/PhoneNumber/UserName

 Password

Remember Me [Forget Password?](#)

Login

3. Povedzte partnerovi, aby zadal svoje vlastné oficiálne technické konto a heslo, a potom kliknite na možnosť **Prihlásiť sa** a prejdite na nasledujúci obrázok.

Remote diagnosis

Serial Number
 Locate the car to be diagnosed according to
 golo/AIT serial number

License Plate Number
 Locate the car to be diagnosed according to the
 car owner's license plate number

Phone Number
 Locate the car to be diagnosed according to the
 car owner's phone number

97229000223

Start remote diagnosis

Tips: Before starting remote diagnosis, confirm the car
 owner's car information and condition

4. Povedzte partnerovi, aby zadal sériové číslo, ktoré ste mu poskytli, a potom kliknite na možnosť **Spustiť vzdialenú diagnostiku** pre vzdialené ovládanie zariadenia.

Počas procesu vzdialenej diagnostiky venujte pozornosť nasledujúcim veciam:

1) Neodporúčame vám vykonávať žiadne akcie.

2) Partner nesmie do vášho tabletu ukladať žiadne diagnostické správy ani záznamy. Po ukončení relácie sa automaticky vygeneruje správa o vzdialenej diagnostike.

5.4 Spätná väzba

Táto funkcia vám umožňuje poskytnúť nám spätnú väzbu o diagnostických problémoch na účely analýzy a riešenia problémov.

Kliknite na možnosť **Spätná väzba** a kliknutím na tlačidlo **OK** prejdete na stránku diagnostického záznamu vozidla.

A. Spätná väzba

Kliknutím na cieľové vozidlo prejdete na stránku spätnej väzby.

B. História

Kliknutím na túto položku zobrazíte záznamy diagnostickej spätnej väzby, ktoré sú označené rôznymi farbami označujúcimi stav procesu diagnostickej spätnej väzby.

C. Zoznam v režime offline

Kliknutím naň prejdete na stránku so zoznamom diagnostických spätých väzieb v režime offline. Akonáhle tablet získa stabilný sieťový signál, údaje sa automaticky odošlú na vzdialený server.

5.5 História diagnostiky

Táto funkcia umožňuje používateľom priamy prístup k podrobným diagnostickým záznamom predtým testovaného vozidla, takže používatelia môžu pokračovať v poslednej operácii bez toho, aby museli začínať od začiatku.

Kliknutím na položku **História diagnostiky** na obrazovke ponuky úloh sa na obrazovke zobrazí zoznam všetkých diagnostických záznamov zoradených podľa dátumu.

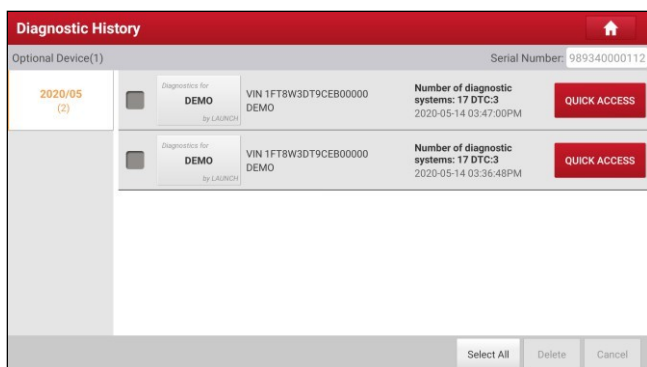

- Kliknutím na konkrétny model vozidla zobrazíte podrobnosti poslednej diagnostickej správy.
- Ak chcete odstrániť určitú diagnostickú históriu, vyberte ju a kliknite na možnosť **Odstrániť**. Ak chcete odstrániť všetky historické záznamy, kliknite na možnosť **Vybrať všetko** a potom na možnosť **Odstrániť**.
- Kliknutím na položku **Rýchly prístup** môžete priamo prejsť na stránku výberu funkcie poslednej diagnostickej operácie. Vyberte požadovanú možnosť a pokračujte.

6 Servisné funkcie (Reset)

Tento modul poskytuje jednoduchý zoznam pre rýchly prístup k najčastejšie vykonávaným servisným funkciám. Ponúka kódovanie, resetovanie, preučovanie a ďalšie servisné funkcie, ktoré pomáhajú vozidlám vrátiť sa do funkčného stavu po oprave alebo výmene.

Nasledujúce servisné funkcie opísané nižšie vychádzajú z najnovších informácií dostupných v čase zverejnenia.

Vzhľadom na neustále vylepšovanie sa dostupné funkcie služby môžu kedykoľvek zmeniť. Ak chcete využívať viac funkcií služby, odporúčame pravidelne kontrolovať aktualizácie.

6.1 Reset kontrolky údržby (Reset oleja)

Táto funkcia umožňuje vynulovať servisný režim pre systém životnosti motorového oleja, ktorý vypočítava optimálny interval výmeny oleja v závislosti od jazdných podmienok vozidla a poveternostných podmienok.

Je potrebné ju vykonať v nasledujúcich prípadoch:

1. Ak svieti servisná kontrolka, najskôr spustíte diagnostiku vozidla s cieľom odstrániť poruchy. Potom vynulujete počet najazdených kilometrov alebo dobu jazdy, aby ste vypli servisnú kontrolku a umožnili nový jazdný cyklus.
2. Ak kontrolka servisu nesvieti, ale vymenili ste motorový olej alebo elektrické spotrebiče, ktoré sledujú životnosť oleja, je potrebné kontrolku servisu vynulovať.

6.2 Resetovanie elektronickej parkovacej brzdy (BRAKE RESET)

Táto funkcia umožňuje po výmene brzdových obložení vykonať reset brzdových obložení. Je potrebné ju vykonať v nasledujúcich prípadoch:

1. Výmena brzdových obložení a snímača opotrebenia brzdových obložení.
2. Svieti kontrolka brzdových obložení.
3. Obvod snímača brzdových doštičiek je skratovaný, čo sa obnoví.
4. Servomotor je vymenený.

6.3 Obnovenie uhla riadenia (SAS Reset)

Táto funkcia umožňuje vynulovať uhol riadenia po výmene snímača polohy uhla riadenia, výmene mechanických častí riadenia (napr. prevodovky riadenia, stĺpika riadenia, koncových spojovacích tyčí, čapu riadenia), vykonaní nastavenia všetkých kolies alebo obnovení karosérie.

Ak chcete vynulovať uhol riadenia, najskôr zistíte relatívnu polohu nulového bodu pre jazdu vozidla v priamom smere. Na základe tejto referenčnej polohy môže riadiaca jednotka vypočítať presný uhol pre ľavé a pravé riadenie.

6.4 Odvzdušnenie ABS

Táto funkcia umožňuje vykonávať rôzne obojsmerné testy na kontrolu prevádzkových podmienok protiblokovacieho brzdového systému (ABS).

Je potrebné ju vykonať v nasledujúcich prípadoch:

1. Ak systém ABS obsahuje vzduch.
2. Pri výmene riadiacej jednotky ABS, čerpadla ABS, hlavného brzdového valca, brzdového valca, brzdového potrubia alebo brzdovej kvapaliny.

6.5 Adaptívne učenie snímača polohy kľukového hriadeľa (GEAR LEARN)

Táto funkcia umožňuje naučiť prevodové stupne pre vozidlo, aby sa vypla príslušná kontrolka poruchy (MIL).

Je potrebné ju vykonať v nasledujúcich prípadoch:

1. Po výmene riadiacej jednotky motora, snímača polohy kľukového hriadeľa alebo zotrvačnika kľukového hriadeľa.
2. Je prítomný kód DTC „zub sa nenaučil“.

6.6 Zosúladenie s ochranou proti krádeži (IMMO)

Táto funkcia dokáže spárovať kľúč proti krádeži po výmene zapaľovacieho kľúča, zapaľovacieho spínača, prístrojového panelu, riadiacej jednotky motora (ECU), riadiaceho modulu karosérie (BCM) a batérie diaľkového ovládania.

6.7 Kódovanie vstrekočavov (INJECTOR)

Táto funkcia umožňuje zapísať skutočný kód vstrekočava alebo prepísať kód v riadiacej jednotke na kód vstrekočava príslušného valca, aby bolo možné presnejšie riadiť alebo korigovať množstvo vstrekovanej paliva do valca.

Je potrebné ju vykonať v nasledujúcich prípadoch:

Po výmene riadiacej jednotky alebo vstrekočava.

6.8 Zosúladenie s batériou (BAT. RESET)

Táto funkcia umožňuje vykonať resetovaciu operáciu monitorovacej jednotky akumulátora vozidla, pri ktorej sa vymažú pôvodné informácie o poruche nízkeho stavu akumulátora a vykoná sa porovnanie akumulátora.

Je potrebné ju vykonať v nasledujúcich prípadoch:

1. Hlavná batéria je vymenená.
2. Bol vymenený snímač monitorovania batérie.

6.9 Regenerácia filtra pevných častíc (DPF REG.)

Táto funkcia umožňuje vyčistiť filter DPF od tuhých častíc (PM) prostredníctvom režimu nepretržitej oxidácie spaľovaním (napr. spaľovaním pri vysokoteplotnom ohreve, pridaním prísady do paliva alebo katalyzátorom znižujúcim zapálenie PM), aby sa stabilizoval výkon filtra.

Je potrebné ju vykonať v nasledujúcich prípadoch:

1. Snímač protitlaku výfukových plynov je vymenený.
2. Bol vyňatý alebo vymenený lapač PM.
3. Bola vyňatá alebo vymenená tryska prísady do paliva.
4. Katalytický oxidátor je vyňatý alebo vymenený.
5. Svetielka kontrolka MIL regenerácie DPF a vykonáva sa údržba.
6. Je vymenený riadiaci modul regenerácie DPF.

6.10 Nastavenie škrtiacej klapky (ELEC. THROTTLE RLRN)

Táto funkcia umožňuje vykonať počiatočné nastavenie ovládacích prvkov škrtiacej klapky a vrátiť naučené hodnoty uložené v riadiacej jednotke do pôvodného stavu. Týmto spôsobom je možné presne riadiť činnosť regulácie škrtiacej klapky (alebo voľnobehu motora) na nastavenie množstva nasávaného vzduchu.

6.11 Kalibrácia prevodovky (GEARBOX)

Táto funkcia umožňuje dokončiť samoučenie prevodovky a zlepšiť kvalitu radenia.

Je potrebné ju vykonať v nasledujúcich prípadoch:

Pri demontáži alebo oprave prevodovky.

6.12 Nastavenie svetlometov (AFS RESET)

Táto funkcia umožňuje inicializáciu adaptívneho systému svetlometov.

6.13 Inicializácia strešného okna (SUNROOF)

Táto funkcia umožňuje nastaviť uzamknutie strešného okna na vypnuté, zatvorené pri daždi, posuvné / naklápanie strešného okna, pamäťovú funkciu, prahovú hodnotu vonkajšej teploty atď.

6.14 Kalibrácia úrovne odpruženia (SUS RESET)

Táto funkcia umožňuje nastaviť výšku karosérie. Je potrebné ju vykonať v nasledujúcich prípadoch:

1. Pri výmene snímača výšky karosérie alebo riadiaceho modulu v systéme vzduchového odpruženia.
2. Pri nesprávnom nastavení výšky vozidla.

6.15 Prispôsobenie EGR

Táto funkcia slúži na nastavenie ventilu EGR (recirkulácia výfukových plynov) po jeho vyčistení alebo výmene.

6.16 Kalibrácia sedadiel

Táto funkcia sa používa na prispôsobenie sedadiel s pamäťovou funkciou, ktoré boli vymenené alebo opravené.

6.17 Resetovanie pneumatík

Táto funkcia sa používa na nastavenie rozmerových parametrov upravených alebo vymenených pneumatík.

6.18 Odvzdušnenie chladiacej kvapaliny

Táto funkcia slúži na aktiváciu elektronického vodného čerpadla pred odvzdušnením chladiaceho systému.

6.19 Resetovanie AdBlue

Po výmene alebo doplnení kvapaliny na úpravu výfukových plynov dieselových motorov (močoviny do automobilu) je potrebné vykonať operáciu resetovania močoviny.

6.20 Resetovanie snímača NOx

Snímač NOx je snímač používaný na zisťovanie obsahu oxidov dusíka (NOx) vo výfukových plynch motora. Ak dôjde k opätovnej inicializácii poruchy NOx a výmene katalyzátora NOx, je nutné vynulovať naučenú hodnotu katalyzátora uloženú v riadiacej jednotke motora.

6.21 Opätovné naučenie/inicializácia systému AC

Opätovné naučenie/inicializácia systému AC sa musí vykonať pri výmene riadiacej jednotky AC alebo aktuátora vozidla alebo pri strate pamäte riadiacej jednotky.

6.22 Detekcia vysokého napätia batérie (HIGH VOLTAGE BATTERY)

Táto funkcia slúži na diagnostiku vysokonapäťového akumulátora a informovanie o jeho stave.

Detekcia.

6.23 Kalibrácia okien

Táto funkcia slúži na vykonanie párovania okien dverí s cieľom obnoviť pôvodnú pamäť ECU a obnoviť funkciu automatického zdvíhania a spúšťania elektricky ovládaných okien.

6.24 Zmena jazyka

Táto funkcia slúži na zmenu jazyka systému na stredovej konzole vozidla.

6.25 Resetovanie A/F

Táto funkcia slúži na nastavenie alebo naučenie parametrov pomeru vzduchu a paliva.

6.26 Režim prepravy

Na zníženie spotreby energie vozidla môže používateľ vykonať nasledujúce operácie: obmedziť rýchlosť vozidla, nevypínať sieť na otváranie dverí a zakázať diaľkový kľúč atď. V tomto prípade je potrebné deaktivovať režim prepravy, aby sa vozidlo vrátilo do normálneho stavu.

6.27 Obnovenie funkcie Stop/Start

Táto funkcia slúži na zapnutie alebo vypnutie automatickej funkcie Start/Stop prostredníctvom nastavenia skrytej funkcie v riadiacej jednotke (predpokladom je, že vozidlo je vybavené skrytou funkciou a hardvérovou podporou).

6.28 Reset inteligentného tempomatu

Táto funkcia slúži na prispôsobenie modulu inteligentného tempomatu po jeho výmene alebo oprave.

6.29 Sledovanie vyváženia výkonu motora

Táto funkcia slúži na sledovanie zrýchlenia kľukového hriadeľa v zdvihu každého valca, aby sa určila relatívna výkonnosť poskytovaná každým valcom.

6.30 Regenerácia filtra pevných častíc (GPF)

Táto funkcia slúži na výmenu alebo regeneráciu GPF po zvýšení spotreby paliva a znížení výkonu motora v dôsledku dlhodobého servisu GPF.

6.31 Kalibrácia uhla motora

Táto funkcia sa používa na vykonanie kalibrácie uhla motora, ak sa poloha rotora zistená snímačom uhla motora líši od skutočnej polohy rotora.

6.32 Resetovanie tlaku v pneumatikách (TPMS RESET)

Táto funkcia môže vynulovať tlak v pneumatikách a vypnúť indikátor nesprávneho tlaku v pneumatikách, keď svieti kontrolka nesprávneho tlaku v pneumatikách vozidla.

6.33 Programovanie IMMO

Táto funkcia umožňuje čítať a zapisovať dáta z kľúča vozidla, pamäte EEPROM, jednotky MCU a pamäte EEPROM/FLASH riadiacej jednotky motora/prevodovky vozidla.

6.34 Zosúladenie s turbodúchadlom

Táto funkcia slúži na naučenie po výmene dielov systému preplňovania alebo na resetovanie hodnoty naučenia turbodúchadla.

6.35 Príslušná spojka

Táto funkcia sa používa na naučenie polohy spínača spojkového pedála alebo spínača. Je potrebné vykonať v nasledujúcich prípadoch:

- Po výmene elektrickej riadiacej jednotky, výmene/demontáži prevodovky a výmene spojky.

6.36 FRM Matching

Táto funkcia môže odstrániť poruchu svetelného skratu.

6.37 Resetovanie riadiacej jednotky

Táto funkcia môže resetovať riadiacu jednotku po vykonaní funkcie kódovania určitého subsystému.

7 Aktualizácia softvéru

Tento modul umožňuje aktualizovať diagnostický softvér a aplikáciu, ako aj často používaný softvér.

7.1 Aktualizácia diagnostického softvéru a aplikácie

Prejdite na položku **Software Update (Aktualizácia softvéru)** v ponuke úloh a kliknite na kartu **Downloaded (Stiahnuté)**.

Na karte **Available (Dostupné)** sa zobrazí zoznam softvéru, ktorý je možné aktualizovať. Pod ním je celý softvér rozdelený do troch typov:

- **Bežný softvér:** zahŕňa predovšetkým niektoré bežné aplikácie, ktoré sú prepojené s diagnostickou aplikáciou. Softvér tohto druhu zostáva vždy na začiatku zoznamu, pričom jeho výber je možné ručne zrušiť (s výnimkou systémových aplikácií, ako je firmvér a pomocná jednotka ECU).
 - **Často používaný softvér vozidla:** označuje často používaný diagnostický softvér, vrátane diagnostického softvéru vozidla a softvéru Reset. Zvyčajne sa zobrazuje za zoznamom **Bežný softvér**.
 - **Ostatný softvér vozidla:** označuje diagnostický softvér, ktorý sa používa zriedka alebo sa nepoužíva vôbec. Zvyčajne sa zobrazuje za zoznamom **Často používaný softvér**.
- 1). Ak používateľ počas procesu registrácie nestiahne žiadny diagnostický softvér, je predvolene vybraný celý diagnostický softvér. Kliknutím na položku **Aktualizovať** spustíte sťahovanie.
 - 2). Ak si používateľ počas procesu registrácie stiahol všetok/časť softvéru vozidla a nechal ho dlhodobo servisovať, je vybraný len často používaný softvér. Kliknutím na **Update (Aktualizovať)** spustíte sťahovanie. Ostatný softvér vozidla, ktorý sa používa zriedka, bude tiež uvedený na karte **Available (Dostupné)**, ale vo výchozom nastavení nie je vybraný.

Software Update				
Upgradeable software(106)			Serial Number: 98928000017	
Available		Downloaded		Enter the mode
Vehicle	Current Version	Update Version	Size	Update content
<input checked="" type="checkbox"/> Firmware upgrade program		V11.88	137.6 K	Software optimization and update
<input checked="" type="checkbox"/> AutoSearch		V10.78	36.5 M	Software optimization and update
<input checked="" type="checkbox"/> ECUAID		V11.38	166.2 M	Software optimization and update
<input checked="" type="checkbox"/> ENDOSCOPE_APP	V2.2	V2.3	3.0 M	Software optimization and update
<input checked="" type="checkbox"/> Update (Auto)	V17.00	V17.00	13.4 M	Updated functions including DTC, Data Stream, Activation Test and Special Functions optimized
				Refresh Update Renewals

Ak chcete stiahnuť určitý softvér, ktorý sa nepoužíva často, zaškrtnite políčko pred modelom vozidla. Kliknutím na položku **Aktualizovať** spustíte sťahovanie.

Po dokončení sťahovania sa softvérové balíky nainštalujú automaticky.

7.2 Aktualizácia často používaného softvéru

Ak má používateľ v úmysle aktualizovať len často používaný softvér, prejdite do časti Aktualizácie softvéru a kliknite na kartu **Stiahnuť**.

Software Update				
Upgradeable software(106)			Serial Number: 98928000017	
Available		Downloaded		Enter the mode
Vehicle	Current Version	Update Version	Size	Update content
<input type="checkbox"/> APP application program	V7.00.000	V6.01.015	122.3 M	Software optimization and update
<input type="checkbox"/> DiagBaseService App	V1.00.008	V1.00.008	1.9 M	Software optimization and update
<input type="checkbox"/> DPU Link Manager Services	V1.00.028	V1.00.028	1.3 M	Software optimization and update
<input type="checkbox"/> License Plate Recognition Application	V1.00.014	V1.00.002	4.5 M	Software optimization and update
<input type="checkbox"/> Component Application	V1.00.011	V1.00.011	21.7 M	Software optimization and update
				Refresh Update Renewals

Kliknutím na položku **Aktualizovať** spustíte sťahovanie. Po dokončení sťahovania sa softvérové balíky nainštalujú automaticky.

7.3 Obnovenie predplatného

Ak je predplatné softvéru splatné alebo jeho platnosť vyprší, systém vás vyzve, aby ste

SPUSTEN

IE

obnoviť predplatné.

Kliknutím na položku Obnovenia otvoríte obchodné centrum a podľa pokynov na obrazovke dokončíte predplatné.

8 Doplnkové moduly

8.1 ADAS (kalibrácia)

Tento modul umožňuje efektívne a presne kalibrovať širokú škálu asistenčných systémov vodiča založených na kamerách a radaroch, napr. prednú kameru pre systém varovania pred opustením jazdného pruhu, radarový senzor pre adaptívny tempomat ACC (Adaptive Cruise Control) alebo kameru pre adaptívne svetlomety. Musí pracovať so špecifickým kalibračným nástrojom ADAS (predáva sa samostatne).

Ďalšie podrobnosti nájdete v používateľskej príručke, ktorá je súčasťou modulu.

8.2 TPMS

Tento modul umožňuje nakonfigurovať tablet ako aktivačný a diagnostický nástroj TPMS, ktorý poskytuje možnosť spúšťať snímač TPMS, programovať snímač TPMS a vykonávať postup preučovania. Musí pracovať s kompatibilným zariadením TSGUN (predáva sa samostatne).

Ďalšie podrobnosti nájdete v používateľskej príručke, ktorá je súčasťou modulu.

8.3 Osciloskop

Tento modul umožňuje autoservisom rýchlo posúdiť poruchy elektronického vybavenia a elektroinštalácie vozidla.

Ďalšie podrobnosti nájdete v používateľskej príručke, ktorá je súčasťou modulu.

8.4 S2-2 Sensorbox

Tento modul je špeciálne navrhnutý pre rýchlu a pohodlnú diagnostiku a simuláciu porúch snímačov vozidla. Musí pracovať s kompatibilným modulom S2-2 Sensorbox (predáva sa samostatne).

Ďalšie podrobnosti nájdete v používateľskej príručke, ktorá je súčasťou modulu.

8.5 Multimeter S2-2

Tento modul umožňuje meranie fyzikálnych parametrov, ako je napätie, odpor, frekvencia atď. Využíva rovnaký hardvér ako S2-2 Sensorbox.

Ďalšie podrobnosti nájdete v používateľskej príručke dodávanej so senzorovým modulom S2-2 Sensorbox.

8.6 BST360 (tester batérií)

Tento modul umožňuje rýchlejšie a jednoduchšie opravy detekcie batérií. Musí pracovať so špecifickým testerom batérií Bluetooth (predáva sa samostatne).

Ďalšie podrobnosti nájdete v používateľskej príručke dodávanej s modulom.

8.7 Programátor imobilizéra

Tento modul umožňuje čítať a zapisovať kľúče od vozidla, pamäť EEPROM, jednotku MCU a pamäť EEPROM/FLASH riadiacej jednotky motora a prevodovky vozidla. Musí pracovať so špecifickým programátorom imobilizéra (predáva sa samostatne).

Ďalšie podrobnosti nájdete v používateľskej príručke, ktorá je súčasťou modulu.

8.8 Videoskop

Tento modul umožňuje kontrolovať neviditeľné časti motora, palivovej nádrže a brzdového systému. Musí pracovať s kompatibilným zariadením Videoscope (predáva sa samostatne).

Ďalšie podrobnosti nájdete v používateľskej príručke, ktorá je súčasťou modulu.

9 Informácie pre používateľov

Táto funkcia umožňuje používateľom spravovať osobné informácie a VCI.

9.1 Moje správy

Táto možnosť slúži na zobrazenie, odstránenie alebo zdieľanie uložených správ. Kliknite na položku **Report**, k dispozícii sú celkom 3 možnosti.

V prípade, že je výsledok DTC uložený na stránke Read Trouble Code (Prečítať kód poruchy), súbory budú uvedené na karte **Health Reports (Správy o stave)**.

Ak používateľ pri čítaní dátového toku zaznamenáva prevádzkové parametre, tablet uloží súbor, ktorý sa zobrazí na karte **Zaznamenané údaje**.

Vzdialené správy obsahujú zoznam všetkých diagnostických správ vygenerovaných v procese vzdialenej diagnostiky.

9.2 VCI

Táto možnosť umožňuje spravovať všetky aktívované zariadenia VCI.

Ak je v tomto nástroji aktivovaných viacero zariadení VCI, na obrazovke sa zobrazí ich zoznam. Akonáhle vyberiete VCI, ktoré patrí k inému účtu, musíte sa odhlásiť a potom zadať správny účet, aby ste mohli pokračovať.

9.3 Správa VCI

Táto možnosť slúži na to, aby tablet deaktivoval párovanie so zariadením VCI prostredníctvom Bluetooth.

9.4 Aktivácia VCI

Táto položka umožňuje aktivovať zariadenie VCI v prípade, že v procese registrácie produktu preskočíte krok Aktivovať VCI.

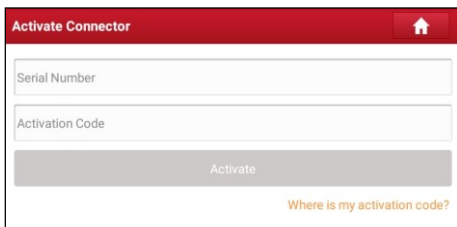

Zadajte sériové číslo a aktivačný kód a potom ťuknutím na položku **Aktivovať** aktivujete zariadenie VCI.

9.5 Oprava firmvéru

Táto položka slúži na aktualizáciu a opravu diagnostického firmvéru. Počas opravy neprerušujte napájanie ani neprepínajte na iné rozhrania.

9.6 Ukážka

Táto funkcia umožňuje spravovať nahraté súbory vzoriek dátových tokov.

9.7 Moja objednávka

Táto položka umožňuje skontrolovať stav všetkých vašich objednávok.

9.8 Karta na predĺženie predplatného

Táto položka slúži na kontrolu stavu karty na obnovenie predplatného.

Zadajte 12-miestne číslo karty na obnovenie predplatného. Kliknutím na možnosť **Vyhľadať** zobrazíte výsledok vyhľadávania.

9.9 Profil

Táto položka slúži na zobrazenie a nastavenie osobných údajov.

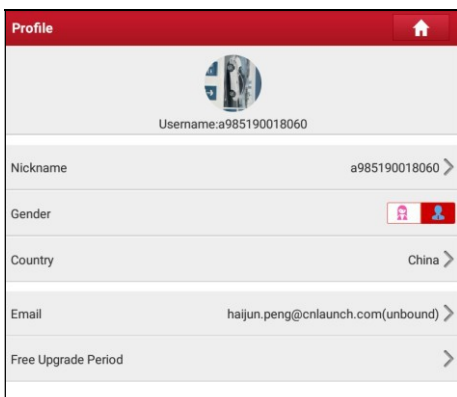

- Kliknutím na obrázok používateľa ho môžete zmeniť.
- Kliknutím na > vedľa položky *Upgrade Period (Obdobie aktualizácie)* skontrolujte dátum platnosti všetkého diagnostického softvéru.

9.10 Zmena hesla

Táto položka umožňuje upraviť prihlasovacie heslo.

9.11 Nastavenia

Umožňuje vykonať niektoré nastavenia aplikácie a zobraziť informácie o verzii softvéru atď.

9.11.1 Jednotky

Služi na konfiguráciu jednotiek merania. K dispozícii je metrický systém a anglický systém.

9.11.2 Informácie o obchode

Táto možnosť umožňuje definovať informácie o obchode. Zahŕňa predovšetkým dielňu, adresu, telefón, fax a evidenčné číslo vozidla.

Po zadání kliknite na možnosť **Uložiť**.

Akonáhle uložíte informácie o dielni, automaticky sa vyplnia do poľa *Add Information (Pridať informácie)* pri každom uložení diagnostickej správy.

9.11.3 Nastavenie tlačiarne

Táto možnosť slúži na vytvorenie bezdrôtového pripojenia medzi tabletom a Wi-Fi tlačiarňou (predáva sa samostatne) pri vykonávaní tlačových operácií.

Aplikácia je kompatibilná s **Wi-Fi tlačiarňou LAUNCH** (predáva sa samostatne) a **System** (externá tlačiareň).

Tlačiareň LAUNCH Wi-Fi nakonfigurujte podľa používateľskej príručky dodanej s tlačiarňou.

Pre ostatné Wi-Fi tlačiarne

Pred tlačou sa uistite, že sú splnené nasledujúce podmienky:

- Wi-Fi tlačiareň je zapnutá a funguje normálne.
- Plug-in tlačovej služby prepojený s tlačiarňou je už nainštalovaný v tablete (prejdite do Google Play alebo si ho stiahnite a nainštalujte pomocou Průzkumníka).

Postupujte podľa nižšie uvedených krokov:

1. Nastavte predvolenú tlačiareň ako **systemovú**.
2. Prejdite do časti **Ďalšie moduly -> Nastavenia tabletu -> Sieť a internet -> Wi-Fi** a prepnite prepínač WLAN do polohy Vypnuté.
3. Na stránke s podrobnosťami o správe kliknite na 



4. V ľavom hornom rohu obrazovky ťuknite na ▼ vedľa položky **Vybrať tlačiareň**.

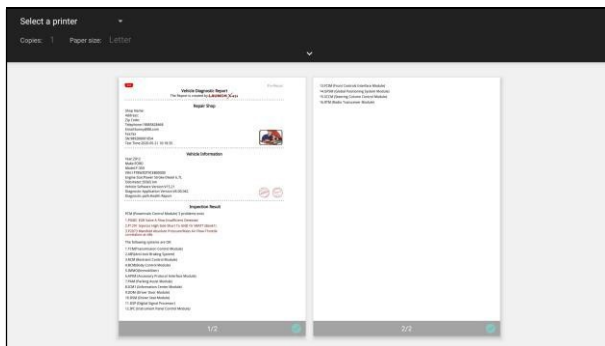

5. Vyberte možnosť **Všetky tlačiarne** -> **Pridať tlačiareň** a aktivujte službu nainštalovanej tlačiarne; systém začne vyhľadávať všetky dostupné Wi-Fi tlačiarne danej značky.

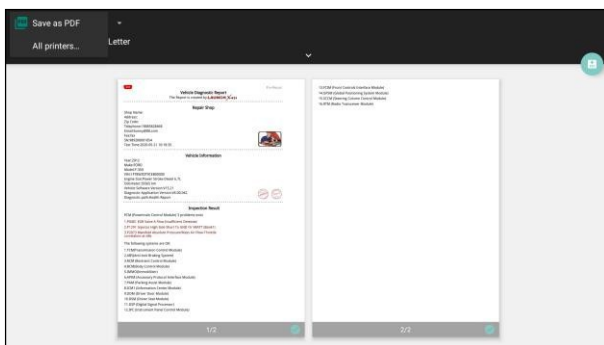

6. Zo zoznamu vyberte požadovanú Wi-Fi tlačiareň. Ak je vybraná Wi-Fi tlačiareň otvorená, tablet sa k nej môže priamo pripojiť. Ak je šifrovaná, môže byť vyžadované heslo. Predvolené heslo nájdete v používateľskej príručke Wi-Fi tlačiarne.
7. Tlačiareň je teraz pripravená na tlač.
8. Alternatívne môžete zvoliť možnosť **Uložiť ako PDF** a uložiť aktuálnu diagnostickú správu ako súbor PDF na neskoršiu tlač.

9.11.4 Orientácia

Táto voľba slúži na nastavenie orientácie zobrazenia na obrazovke.

9.11.5 Vymazať vyrovnávaciu pamäť

Táto možnosť umožňuje vymazať vyrovnávaciu pamäť aplikácie. Vymazaním vyrovnávacej pamäte dôjde k reštartovaniu aplikácie.

9.11.6 O stránke

Obsahuje informácie o verzii softvéru a vyhlásenie o vylúčení zodpovednosti.

9.11.7 Automatická aktualizácia diagnostického softvéru

Táto možnosť slúži na nastavenie, či je zapnutá funkcia automatických aktualizácií.

9.11.8 Správa účtu zariadenia

Táto možnosť slúži na správu podúčtov. Pridaný podúčet umožňuje, aby konektor VCI používali rôzni používatelia na prihlásenie sa do nástroja, čo je vhodné pre viacero VCI na vykonávanie diagnostických služieb súčasne.

Novoprijatý podúčet má ročnú platnosť. Po jej uplynutí nie je možné používať VCI viazané na podúčet a podúčet už nebude používať práv a záujmov hlavného účtu. Hlavný účet môže zmeniť dobu platnosti podúčtu.

Existujú dva typy podúčtov: jeden je existujúci účet a druhý je novo vytvorený účet. Hlavný účet má funkcie pridávania a odoberania podúčtov, podúčet je možné od hlavného účtu aj odpojiť.

Kliknite na možnosť **Správa účtov zariadenia**, zobrazí sa nasledujúca obrazovka:

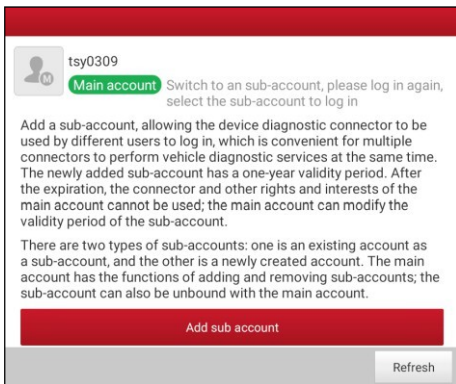

Kliknite na položku **Pridať podúčet** a zobrazí sa nasledujúce vyskakovacie okno:

- Ak už máte účet, zadajte používateľské meno a heslo. Po zadaní ho kliknutím na tlačidlo **Pridať ihneď** pridajte ako podúčet.
- Ak ste si nezaregistrovali žiadny účet, kliknite na možnosť Vytvoriť čiastkového používateľa. Zadajte používateľské meno a heslo a potom ho kliknutím na **Add Immediately (Pridať ihneď)** pridajte ako podúčet.

Po pridaní podúčtu sa zobrazí nasledujúca obrazovka:

Ak ho chcete odpojiť od hlavného účtu, kliknite na možnosť **Odebrať**. Ak chcete zmeniť dobu platnosti, kliknite na možnosť **Zmeniť**.

9.11.9 Prihlásenie/odhlásenie

Ak chcete odhlásiť aktuálne používateľské ID, kliknite na možnosť **Odhlásiť**. Ak sa chcete znovu prihlásiť do systému, kliknite na možnosť **Prihlásiť**.

9.12 Diagnostický softvér Clear

Táto položka umožňuje skryť/vymazať diagnostický softvér, ktorý sa často nepoužíva.



Poznámka: Odstránením softvéru môže dôjsť k jeho úplnému vymazaniu z tabletu. Ak sa niektorý softvér nepoužíva a v tablete dochádza miesto, môžete ho pomocou tejto funkcie odstrániť.

10 ČASTO KLADENÉ OTÁZKY

1. Ako šetriť energiu?

- Keď je zariadenie v nečinnosti, vypnite obrazovku.
- Nastavte kratšiu dobu pohotovostného režimu.
- Znížte jas obrazovky.
- Ak nie je potrebné pripojenie k sieti WLAN, vypnite ho.
- Ak službu GPS nepoužívate, vypnite funkciu GPS.

2. Chyba komunikácie s riadiacou jednotkou vozidla?

Potvrďte prosím:

1. Či je diagnostický konektor správne pripojený.
2. Či je zapnutý zapaľovací spínač.
3. Ak sú všetky kontroly v poriadku, pošlite nám rok výroby, značku, model a číslo VIN vozidla prostredníctvom funkcie Spätná väzba.

3. Nepodarilo sa vám zadať údaje do systému ECU vozidla?

Potvrďte prosím:

1. Či je vozidlo vybavené týmto systémom.
2. Či je kľúč VCI správne pripojený.
3. Či je zapnutý zapaľovací spínač.
4. Ak sú všetky kontroly v poriadku, pošlite nám rok výroby, značku, model a číslo VIN vozidla prostredníctvom funkcie Spätná väzba.

4. Ako stiahnuť diagnostickú aplikáciu po resete tabletu?



Poznámka: Pred registráciou sa uistite, že je sieť správne pripojená. Po úspešnom resete tabletu stiahnite aplikáciu podľa nižšie uvedených krokov:

1. Spustíte prehliadač a otvorí sa predvolená oficiálna webová stránka Launch (ak sa zobrazí prázdna stránka, stačí do adresného riadku zadať www.x431.com).
2. Kliknite na „Login“, zadajte používateľské meno a heslo a kliknite na „Log In“.

3. Uistite sa, že sériové číslo je správne, kliknite na „APP application program“ a kliknutím na ikonu Download (Stiahnuť) spustíte sťahovanie.
4. Po dokončení sťahovania ho nainštalujte podľa pokynov na obrazovke.
5. Po inštalácii sa prihláste pomocou existujúceho používateľského mena a hesla a prejdite do centra aktualizácií, kde si stiahnite diagnostický softvér.

5. Čo robiť, ak jazyk diagnostického softvéru vozidla nezodpovedá jazyku systému?

Predvoleným systémovým jazykom nástroja je angličtina. Po nastavení jazyka systému na preferovaný jazyk prejdite do centra aktualizácií a stiahnite si diagnostický softvér vozidla v príslušnom jazyku.

Ak sa stiahnutý diagnostický softvér stále zobrazuje v angličtine, znamená to, že softvér v aktuálnom jazyku je vo vývoji.

6. Ako získať prihlasovacie heslo?

Ak ste zabudli prihlasovacie heslo, postupujte podľa nižšie uvedených krokov:

1. Kliknutím na ikonu aplikácie na domovskej obrazovke ju spustíte.
2. Kliknite na možnosť **Prihlásiť sa** v pravom hornom rohu obrazovky.
3. Kliknite na položku „**Retrieve Password**“ (**Získať heslo**).
4. Zadáajte sériové číslo produktu a podľa pokynov na obrazovke získajte heslo.

7. Ako zálohovať systémové dáta?

Na tomto zariadení sú k dispozícii dva porty USB: USB typu A a USB typu C. Prvý je vyhradený pre externé pamäťové zariadenia USB a druhý sa používa s počítačom pri zálohovaní systémových údajov. Pre túto operáciu sa dôrazne odporúča používať rozhranie USB typu C.

A. Pri výmene dát s externým USB pamäťovým zariadením

1. pripojte USB pamäťové zariadenie k rozhraniu USB typu A.
2. Prejdite prstom po obrazovke zhora a vyberte USB jednotku.
3. Teraz môžete vymieňať dáta s USB pamäťovým zariadením.

B. Ak vymieňate dáta s počítačom.

1. na domovskej obrazovke ťuknite na **Nastavenia** -> **Správa USB**. Posuňte prepínač USB

prepínač do polohy VYPNUTÉ, čím povolíte rozhranie USB typu C.



Poznámka: V predvolenom nastavení je prepínač USB nastavený na polohu ZAPNUTÉ. V tomto prípade je rozhranie USB typu C určené iba na nabíjanie a prenos dát je zakázaný.

2. Zapojte koniec dátového kábla typu C, ktorý je súčasťou balenia, do portu typu C zariadenia a druhý koniec do USB portu počítača.
3. Po úspešnej identifikácii zariadenia počítačom môžete vykonať zálohovanie dát.

Záruka

Táto záruka je výslovne obmedzená na osoby, ktoré zakúpia produkty LAUNCH® na účely ďalšieho predaja alebo použitia v rámci bežnej obchodnej činnosti kupujúceho.

Na elektronický výrobok LAUNCH® sa vzťahuje záruka na vady materiálu a spracovania po dobu jedného roka (12 mesiacov) od dátumu dodania používateľovi.

Táto záruka sa nevzťahuje na žiadnu súčasť, ktorá bola zneužitá, upravená, použitá na iný účel, ako na ktorý bola určená, alebo použitá spôsobom, ktorý nie je v súlade s pokynmi týkajúcimi sa používania. Výhradným prostriedkom nápravy v prípade akéhokoľvek automobilového meradla, u ktorého bola zistená vada, je oprava alebo výmena a spoločnosť LAUNCH nezodpovedá za žiadne následné alebo náhodné škody.

Konečné určenie závad vykoná spoločnosť LAUNCH v súlade so stanovenými postupmi.

Informácie o objednávke

Výmenné a voliteľné diely je možné objednať priamo u autorizovaného dodávateľa náradia. Vaša objednávka by mala obsahovať nasledujúce informácie:

- Množstvo:
- Číslo dielu
- Popis položky

Zákaznícky servis

V prípade akýchkoľvek otázok týkajúcich sa prevádzky zariadenia sa obráťte na miestneho predajcu alebo na stredisko zákazníckeho servisu:

Tel.: 86-755-25938674

E-mail: DOD@cnlaunch.com

Upozornenie:

Spoločnosť LAUNCH si vyhradzuje právo na zmenu dizajnu a špecifikácií výrobkov bez predchádzajúceho upozornenia. Skutočný výrobok sa môže mierne líšiť od popisov v návode, pokiaľ ide o fyzický vzhľad, farbu a konfiguráciu. Snažili sme sa, aby popisy a ilustrácie v návode boli čo najpresnejšie, avšak chyby sú nevyhnutné. Ak máte akékoľvek otázky, obráťte sa na miestneho predajcu alebo servisné stredisko. Spoločnosť LAUNCH nenesie žiadnu zodpovednosť vyplývajúcu z nedorozumení.